

造園資材総合カタログ 2023

GARDEN EXTERIOR & STONES VOL.6

造園資材総合カタログ 2023-2024

GARDEN EXTERIOR & STONES VOL.6

有限会社おかだ



2023.9

有限会社おかだ

会社案内

商号

有限会社おかだ

営業所

〒986-1111 宮城県石巻市鹿又字伊勢前 21
TEL0225-75-2828
FAX0225-75-2841

工場

〒986-0124 宮城県石巻市三輪田字赤柴上 80 番地
TEL0225-62-1133
FAX0225-62-2064

設立

昭和 55 年 11 月 15 日

営業所設立

平成 7 年 3 月 25 日

事業内容

造園土木業者様・庭師様向けの造園緑化資材専門店

沿革

昭和 55 年 11 月 15 日 有限会社岡田竹材店設立
平成 7 年 3 月 25 日 桃生郡河南町(現石巻市)へ営業所設立
平成 13 年 7 月 23 日 有限会社おかだへ社名変更

営業品目

造園資材/土木資材/造園用石材/輸入石材/竹材/木材/エクステリア資材

主な取扱いメーカー

(株)タカショー/グローベン(株)/(株)山一屋/(株)タケヒロ産業/谷口産業(株)
(株)LIXIL/(株)三協立山アルミ(株)/エスビック(株)/(株)環境産業/グリーンフィールド
(株)福島シービー

全商品共通のご留意点

掲載商品はいずれも天然素材の為、色合いや石の模様などは微妙に異なります。カタログでの色調は印刷物上実物とは異なる場合もございますのでご注意ください。上記の色調や色目違いの為の返品や交換は恐れ入りますがご遠慮下さい。

大理石のように脈があるものや石目や板目のあるものは天然の亀裂が存在する場合がございますので施工の際の強い衝撃はお避け下さい。

酸やアルカリ、油性の物質や薬品等が付着した場合はシミ・汚れ、また色あせ等の原因となります。ご注意ください。

天然素材の為、年月により変色や浸蝕がおこる場合がございます。

輸入商品は輸入先の諸事情により納期の遅れ欠品を生じる場合がございます。ご注文の際にはなるべく前もって在庫数と納期確認をお願い致します。また追加注文をいただいた場合などは上記記載のとおり、色調が揃いつらい点をご了承下さい。

商品は予告なく価格及び仕様を変更する場合がございますので予めご了承下さい。

登米白地石

中国御影石ピンコロ
ピシャン仕上 特注

伊達冠石



最上石

スキマルチングファイバー



皮付ウッドチップ



タナリス注入 杉材
木製枕木 特注品



二脚鳥居支柱用
クレオトップ塗布丸太

最上石



























白御影碎石

登米白地石



砂利・碎石・ゴロタ

	白御影碎石【国産】.....7
	阿武隈白碎石【国産】.....9
	鳴子砂利【国産】.....10
	青碎石【国産】.....10
	しろい玉石【輸入】.....11
	くろい玉石【輸入】.....11
	さくら玉石【輸入】.....11
	きいろ玉石【輸入】.....11
	五色砂利【輸入】.....11
	ホワイトグラベル【輸入】..11
	イエローグラベル【輸入】..11
	ピンクグラベル【輸入】...11
	白玉砂利【輸入】.....12
	五色砂利【国産】.....12
	那智砂利【輸入】.....13
	輝宝石 黒【中国産】.....14
	輝宝石 白【中国産】.....14
	輝宝石 象牙【中国産】..14
	輝宝石 混色【中国産】..14
	伊勢砂利・ゴロタ【国産】..15
	白川砂利【輸入】.....15
	うずら石【輸入】.....15
	金華砂利【国産】.....16
	南部砂利【輸入】.....16
	アカシ【輸入】.....16
	新綿【輸入】.....16
	新山桜【国産】.....16
	新淡路【輸入】.....16
	クリーム【輸入】.....16
	大磯砂利【輸入】.....16
	蛇紋【輸入】.....16

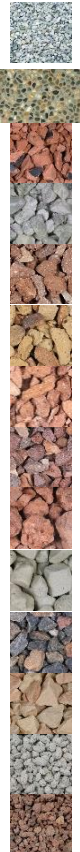

積石・小端石・栗石



	玉造ゴロタ【宮城県】.....22
	クラッシュ ピソルト【宮城県】・23
	北上ロック【宮城県】.....25
	丸森石【宮城県】.....26
	登米白地石【宮城県】.....27
	鳴子石【宮城県】.....29
	鳥海石【山形県】.....31
	最上石【山形県】.....33
	かわまえ石【福島県】.....35

乱形・方形・貼石





	井内石(仙台石)【宮城県】・36
	アルビノイエロー(ブラジル)・・37
	アルビノピンク(ブラジル)・・38
	ジャワ鉄平【インドネシア】・・39
	ユーロクォーツミックス【輸入】・・40
	ポルフィドミックス【輸入】・・40
	アルターストーンミックス【輸入】・・40





延石・ピンコロ

	中国御影 延石.....46
	中国御影 ピンコロ.....47
	ベトナム御影 ピンコロ.....48





水鉢・沓脱・六方石等

	中国御影反橋 直橋 丸太橋 階段石 沓脱石 飛石...49
	六方石【中国】.....50
	燈籠.....51
	水鉢.....54

人工芝





	リアリーターフ.....55
	メモリーターフ.....57

防草シート・防根シート

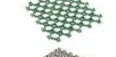

	ザバーン/ブランテックス.....63
	植樹防草シートNo1 No2・・64
	長期対応型防草シート.....65
	生分解性防草シート.....68
	RCF®防根・防竹シート.....69

仕切り材・見切材

芝生保護材・砂利舗装材

	グラングリッド.....70
	リサイクルエッジング.....71
	ローンベース.....73
	ローンガードナー.....75
	ローングラベル.....76

土舗装材

	E-エコロジーソイル.....77
	スーパーガンコマサ.....78

マルチング材



皮付ウッドチップ・・・・・・・・79



スギマルチングファイバー・・・79

木製品(板材・丸太材)

竹材



中古枕木 県産新品枕木・・80



木製フェンス・・・・・・・・81

木製ウッドデッキ材・・・・・・・・83



丸太組木 花壇材・・・・・・・・84

土留丸太・板柵・ロープ柵・・85



杭・丸太・・・・・・・・86



竹材 芝串 割竹・・・・・・・・87

造園・緑化資材



肥料・活力剤・・・・・・・・88



薬品・・・・・・・・89



棕櫚縄・緑化用テープ類・杉皮・・・・・・・・90



わら縄・イ草縄・ロールコモ・稲わら・・・・・・・・91

造園用具



熊手・箒・針金・釘・・・・・・・・92



剪定用具・・・・・・・・93



造園金物・・・・・・・・99



プランター プラ箱・・・・・・・・101

白御影碎石

【白川砂利・国産】

和風庭園定番の白川砂利がお手頃価格になりました。高級感のある一味違う雰囲気。

白御影碎石（白川砂利）は枯山水などの砂紋をつけた和風庭園に使われる代表的な碎石です。白色が一面に敷き詰められると、その空間が引き締まり、洋風庭園にもコーディネートできます。



白御影碎石

規格 (mm)	重量 (kg)	価格 (消費税別)	備考
5~13mm	1000kg/袋	48,000/袋	約 0.625 m ³
5~13mm	20kg/袋	1,360/袋	

※1000kg 袋の場合、表面に碎石の粉などが付着しています。水で洗い流してご使用下さい。



※受注後出荷まで6日程度(実働日数)。欠品の場合は2~4週間程度かかります。※輸入品の場合、納期が最大2~3ヶ月程度かかる場合があります。※サイズ・カラーに多少の誤差がありますので、あらかじめご了承ください。※表示価格に消費税は含まれておりません。

阿武隈白碎石 【国産】

大理石の碎石です。安価で大変人気のある商品です。



阿武隈白碎石

規格(mm)	重量(kg)	価格(消費税別)	備考
5~20mm	1000kg/袋	60,000/袋	0.625 m ³
5~20mm	20kg/袋	1,750/袋	

※1000kg 袋の場合、表面に碎石の粉などが付着しています。水で洗い流してご使用下さい。

※受注後出荷まで6日程度(実働日数)。欠品の場合は2~4週間程度かかります。※輸入品の場合、納期が最大2~3ヶ月程度かかる場合があります。※サイズ・カラーに多少の誤差がありますので、あらかじめご了承ください。※表示価格に消費税は含まれておりません。

鳴子砂利 【国産】

落ち着きのある茶系の天然砂利です。

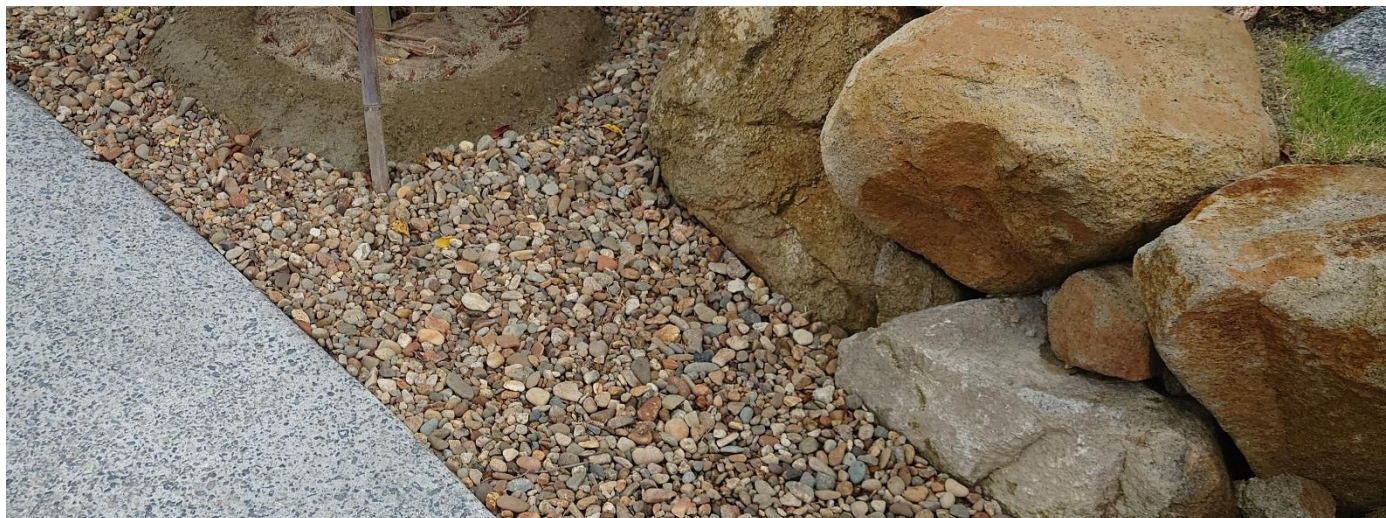

25mm



9mm

鳴子砂利 25mm

規格 (mm)	重量 (kg)	価格 (消費税別)	備考
25mm	1000kg/袋	37,000/袋	約 0.625 m ³
25mm	1 m ³	12,200/m ³	引取価格
25mm	20kg/袋	1,400/袋	

鳴子砂利 9mm

規格 (mm)	重量 (kg)	価格 (消費税別)	備考
9mm	1000kg/袋	38,000/袋	約 0.625 m ³
9mm	1 m ³	14,000/m ³	引取価格
9mm	20kg/袋	1,400/袋	

※表面に砂利の粉などが付着しています。水で洗い流してご使用下さい。

青碎石 【国産】



青碎石

規格 (mm)	重量 (kg)	価格 (消費税別)	備考
13mm	1000kg/袋	40,000/袋	約 0.625 m ³
13mm	1 m ³	19,600/m ³	引取価格
13mm	20kg/袋	1,400/袋	

※表面に碎石の粉などが付着しています。水で洗い流してご使用下さい。

玉砂利・クラッシュ

粒が小振りで可愛い天然石です。和風・洋風どちらの庭にも使えます。



しろい玉石

規格 (mm)	重量 (kg)	価格 (消費税別)
10-20mm	20kg/袋	2,310/袋



くろい玉石

規格 (mm)	重量 (kg)	価格 (消費税別)
10-20mm	20kg/袋	2,310/袋

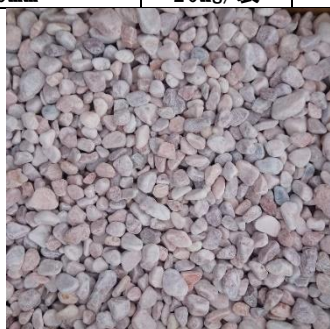

さくら玉石

規格 (mm)	重量 (kg)	価格 (消費税別)
10-20mm	20kg/袋	2,310/袋

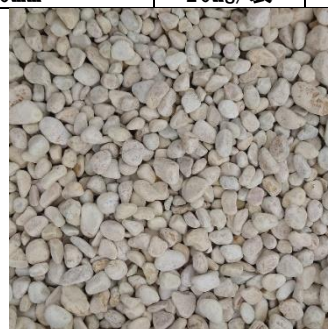

きいろ玉石

規格 (mm)	重量 (kg)	価格 (消費税別)
10-20mm	20kg/袋	2,310/袋



五色砂利

規格 (mm)	重量 (kg)	価格 (消費税別)
10-20mm	20kg/袋	2,310/袋



ホワイトグラベル

規格 (mm)	重量 (kg)	価格 (消費税別)
10-20mm	20kg/袋	2,310/袋



イエローグラベル

規格 (mm)	重量 (kg)	価格 (消費税別)
10-20mm	20kg/袋	2,310/袋



ピンクグラベル

規格 (mm)	重量 (kg)	価格 (消費税別)
10-20mm	20kg/袋	2,310/袋

※受注後出荷まで6日程度(実働日数)。欠品の場合は2~4週間程度かかります。※輸入品の場合、納期が最大2~3ヶ月程度かかる場合があります。※サイズ・カラーに多少の誤差がありますので、あらかじめご了承ください。※表示価格に消費税は含まれておりません。

玉砂利

庭園のテーマを創り出し、新しい色彩をもたらすこともできる。



白玉砂利【中国産】

規格 (mm)	重量 (kg)	価格 (消費税別)
5 分	20kg/袋	3,320/袋
8 分	20kg/袋	3,320/袋
1 寸	20kg/袋	3,320/袋
1.5 寸	20kg/袋	3,320/袋
2 寸	20kg/袋	3,320/袋



五色砂利【国産】

規格 (mm)	重量 (kg)	価格 (消費税別)
3 分	20kg/袋	3,480/袋
5 分	20kg/袋	3,480/袋
8 分	20kg/袋	3,480/袋

※受注後出荷まで 6 日程度 (実働日数)。欠品の場合は 2~4 週間程度かかります。※輸入品の場合、納期が最大 2~3 ヶ月程度かかる場合があります。※サイズ・カラーに多少の誤差がありますので、あらかじめご了承ください。※表示価格に消費税は含まれておりません。

玉砂利

延石がアクセントとなり、緑ときれいなコントラストを演出しています。



那智砂利【フィリピン産】

規格 (mm)	重量 (kg)	価格 (消費税別)
3分	20kg/袋	お問合せ下さい
5分	20kg/袋	お問合せ下さい
S(8分)	20kg/袋	お問合せ下さい
M(1寸)	20kg/袋	お問合せ下さい
L(40~50mm)	20kg/袋	お問合せ下さい
LL(50~60mm)	20kg/袋	お問合せ下さい



本那智黒天然【国産】

規格 (mm)	重量 (kg)	価格 (消費税別)
2分	20kg/袋	お問合せ下さい
3分	20kg/袋	お問合せ下さい
4分	20kg/袋	お問合せ下さい
5分	20kg/袋	お問合せ下さい
小(45~50mm)	20kg/袋	お問合せ下さい
中(50~65mm)	20kg/袋	お問合せ下さい
大(65~75mm)	20kg/袋	お問合せ下さい

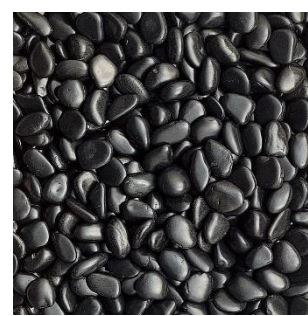

本那智研磨【国産】

※受注後出荷まで6日程度(実働日数)。欠品の場合は2~4週間程度かかります。※輸入品の場合、納期が最大2~3ヶ月程度かかる場合があります。※サイズ・カラーに多少の誤差がありますので、あらかじめご了承ください。※表示価格に消費税は含まれておりません。

玉砂利



輝宝石 黒【中国産】

規格 (mm)	重量 (kg)	価格 (消費税別)
小 (20~30mm)	20kg/袋	5,720/袋
中 (30~40mm)	20kg/袋	5,720/袋
大 (40~60mm)	20kg/袋	5,720/袋



輝宝石 白【中国産】

規格 (mm)	重量 (kg)	価格 (消費税別)
小 (20~30mm)	20kg/袋	5,720/袋
中 (30~40mm)	20kg/袋	5,720/袋
大 (40~60mm)	20kg/袋	5,720/袋



輝宝石 象牙【中国産】

規格 (mm)	重量 (kg)	価格 (消費税別)
小 (20~30mm)	20kg/袋	5,720/袋
中 (30~40mm)	20kg/袋	5,720/袋
大 (40~60mm)	20kg/袋	5,720/袋

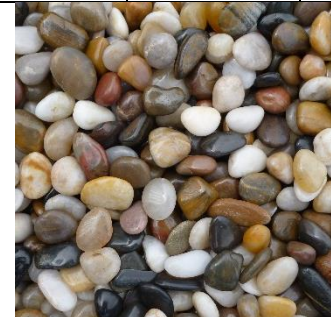

輝宝石 混色【中国産】

規格 (mm)	重量 (kg)	価格 (消費税別)
小 (20~30mm)	20kg/袋	5,720/袋
中 (30~40mm)	20kg/袋	5,720/袋
大 (40~60mm)	20kg/袋	5,720/袋

※受注後出荷まで6日程度(実働日数)。欠品の場合は2~4週間程度かかります。※輸入品の場合、納期が最大2~3ヶ月程度かかる場合があります。※サイズ・カラーに多少の誤差がありますので、あらかじめご了承ください。※表示価格に消費税は含まれておりません。

砂利・ごろた

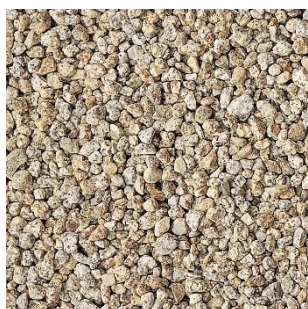

伊勢砂利【国産】

規格 (mm)	重量 (kg)	価格 (消費税別)
3分	20kg/袋	2,500/袋
5分	20kg/袋	2,620/袋
8分	20kg/袋	2,880/袋



伊勢ごろた【国産】

規格 (mm)	重量 (kg)	価格 (消費税別)
1寸	20kg/袋	3,280/袋
1.5寸	20kg/袋	3,280/袋
2寸	20kg/袋	3,280/袋
3~4寸	20kg/袋	3,280/袋
5~6寸	20kg/袋	3,280/袋

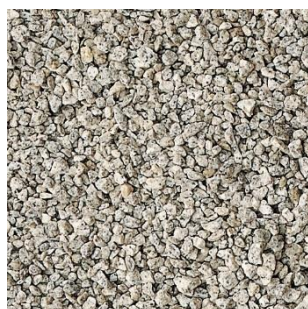

白川砂利

規格 (mm)	重量 (kg)	価格 (消費税別)
2分	20kg/袋	3,080/袋
3分	20kg/袋	3,080/袋
5分	20kg/段	3,080/袋
8分	20kg/袋	3,080/袋



うずら石

規格 (mm)	重量 (kg)	価格 (消費税別)
50~70mm内外	20kg/袋	4,760/袋

※受注後出荷まで6日程度(実働日数)。欠品の場合は2~4週間程度かかります。※輸入品の場合、納期が最大2~3ヶ月程度かかる場合があります。※サイズ・カラーに多少の誤差がありますので、あらかじめご了承ください。※表示価格に消費税は含まれておりません。

洗い出し用 砂利



金華砂利【国産】

規格 (mm)	重量 (kg)	価格 (消費税別)
2分・3分	20kg/袋	3,420/袋



南部砂利

規格 (mm)	重量 (kg)	価格 (消費税別)
2分・3分	20kg/袋	4,400/袋

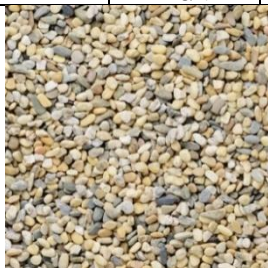

アカシ

規格 (mm)	重量 (kg)	価格 (消費税別)
2分・3分	20kg/袋	6,440/袋

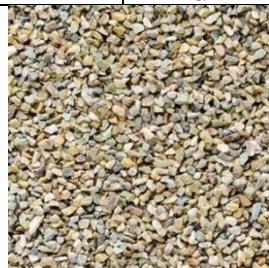

新綿

規格 (mm)	重量 (kg)	価格 (消費税別)
1~3mm・3~5mm	20kg/袋	3,960/袋



新山桜【国産】

規格 (mm)	重量 (kg)	価格 (消費税別)
4~6mm・6~9mm	20kg/袋	4,560/袋



新淡路

規格 (mm)	重量 (kg)	価格 (消費税別)
4~6mm・6~9mm・9~12mm	20kg/袋	4,080/袋



クリーム

規格 (mm)	重量 (kg)	価格 (消費税別)
1分・2分・3分・15分・20分	20kg/袋	5,120/袋



大磯砂利【フィリピン産】

規格 (mm)	重量 (kg)	価格 (消費税別)
2分・3分・5分	20kg/袋	4,300/袋



蛇紋

規格 (mm)	重量 (kg)	価格 (消費税別)
1分・2分・3分・5分・10分	20kg/袋	5,120/袋



砥(ぎょく)

規格 (mm)	重量 (kg)	価格 (消費税別)
1分・3分・5分	20kg/袋	5,840/袋

※受注後出荷まで6日程度(実働日数)。欠品の場合は2~4週間程度かかります。※輸入品の場合、納期が最大2~3ヶ月程度かかる場合があります。※サイズ・カラーに多少の誤差がありますので、あらかじめご了承ください。※表示価格に消費税は含まれておりません。

かがやき 洗い出しネット“輝”

ネット上のシートに砂利を貼付け、簡単な施工にも関わらず、美しい洗い出し仕上げが実現します。

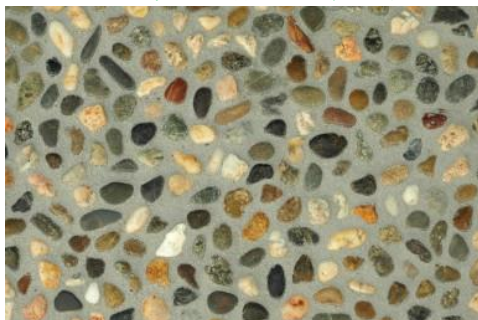

新南部

規格 (mm)	重量 (kg)	価格 (消費税別)
S(6~9mm)・M(9~12mm)	11kg/箱	12,000

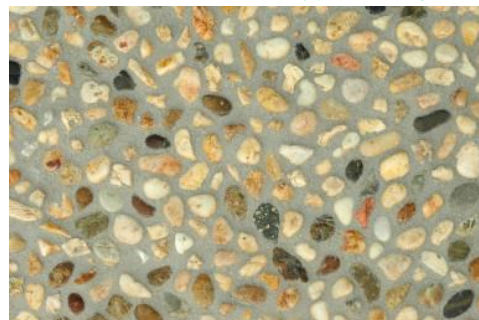

新黄華

規格 (mm)	重量 (kg)	価格 (消費税別)
S(6~9mm)・M(9~12mm)	11kg/箱	12,000



桂林

規格 (mm)	重量 (kg)	価格 (消費税別)
S(6~9mm)・M(9~12mm)	11kg/箱	12,000



御浜

規格 (mm)	重量 (kg)	価格 (消費税別)
S(6~9mm)・M(9~12mm)	11kg/箱	12,000



大磯

規格 (mm)	仕様	価格 (消費税別)
S(6~9mm)・M(9~12mm)	11kg/箱	12,000



黒伏見

規格 (mm)	仕様	価格 (消費税別)
S(6~9mm)・M(9~12mm)	11kg/箱	13,000

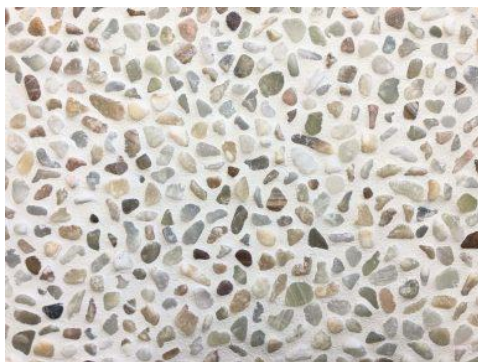

クリスタルイエロー

規格 (mm)	重量 (kg)	価格 (消費税別)
S(6~9mm)・M(9~12mm)	11kg/箱	13,000



規格 (mm)	重量 (kg)	価格 (消費税別)
	10kg/袋	

このページの価格の掛率は他のページの掛率とことなりますのでご相談ください。5袋以下は運賃実費請求となります。

商品ダンボール荷姿



4 辺波型ネット



3 辺波型ネット



※ダンボール内容量
300mm 角波型ネット 11 枚入
(約 1 m²用)
※ネット形状
4 辺波型、3 辺波型(コーナー使用は 3 辺波型の一面をカットしてお使い下さい。)

施工手順※施工面は予め清掃しプライマー等の下地処理をして下さい。

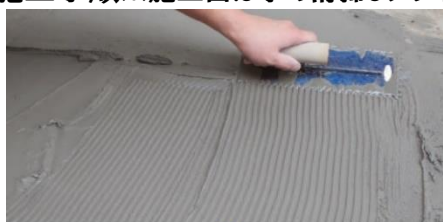

1. 下地圧着セメントの塗り付け
クシ目鍍で圧着セメントを 3~5 mm 厚に塗り付けて下さい。(クシ目鍍での凹凸面がネットを押しつける時役立ちます。)



2. ネットを貼る
・波型ネットを接面に合わせて丁寧に並べて下さい
・直線は、3 辺波型、コーナーも 3 辺波型の 1 辺を裏からカットしてお使い下さい。
・専用タタキ鍍か木鍍でタタキながら貼り付け、目地が空かない様気を付けて下さい。



3. 目詰め作業と表面アマ出し
・ネットの上に既調合目地材(タイロン等)を、ゴム鍍等で塗り込んで下さい。
・仕上げ洗い出しを容易にする為、15 分~20 分後軽く水を打ち表面ノロをハケ等で軽く取り除いて下さい。既調合材(タイロン)は、白樺現象(エフロ)を抑える効果が期待出来ます。



4. 仕上げ
・水でぬらしたスポンジ等でノロを拭き取ったら仕上がりです(大きな面積の場合、洗い出しポンプ等お使い下さい)
・石の欠落部分には、備え付けの石で補修して下さい。
※駐車場等の場所は接着性の高いセメントとネットは M サイズをお勧めします。

◎ ネット“輝”仕上り面(大磯使用)



◎ 立ち上り壁面(参考)



※圧着セット等接着力が高いものを御使用下さい。

125. ネット専用タタキ鍍



※ネット施工に最適な仕上げ鍍です。(別売)

このページの価格の掛率は他のページの掛率とことなりますのでご相談ください。

※受注後出荷まで 6 日程度(実働日数)。欠品の場合は 2~4 週間程度かかります。※輸入品の場合、納期が最大 2~3 ヶ月程度かかる場合があります。※サイズ・カラーに多少の誤差がありますので、あらかじめご了承ください。※表示価格に消費税は含まれておりません。

彩り

鮮やかな色彩は個性的に使い分け



セラチップ

規格 (mm)	重量 (kg)	価格 (消費税別)
約 15mm	12kg/袋	お問合せ下さい



クリスタルサンド

規格 (mm)	重量 (kg)	価格 (消費税別)
約 20mm	20kg/袋	お問合せ下さい



クラッシュブリックブラウン

規格 (mm)	重量 (kg)	価格 (消費税別)
約 20mm	10kg/袋	お問合せ下さい



クラッシュブリックイエロー

規格 (mm)	重量 (kg)	価格 (消費税別)
約 20mm	10kg/袋	お問合せ下さい

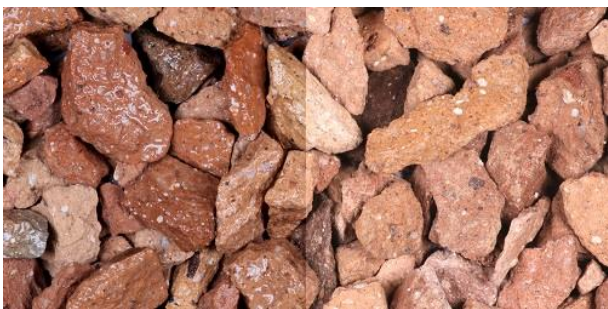

クラッシュブリックオレンジ

規格 (mm)	重量 (kg)	価格 (消費税別)
約 20mm	10kg/袋	お問合せ下さい



クラッシュブリックミックス

規格 (mm)	重量 (kg)	価格 (消費税別)
約 20mm	10kg/袋	お問合せ下さい



レッドロック

規格 (mm)	仕様	価格 (消費税別)
約 10mm	20L/袋	お問合せ下さい
約 20mm		
約 40mm		

※受注後出荷まで 6 日程度 (実働日数)。欠品の場合は 2~4 週間程度かかります。※輸入品の場合、納期が最大 2~3 ヶ月程度かかる場合があります。※サイズ・カラーに多少の誤差がありますので、あらかじめご了承ください。※表示価格に消費税は含まれておりません。

防犯砂利・防草砂利



防犯砂利 ガラス発泡タイプ ナチュラル

規格(mm)	仕様	価格(消費税別)
30mm 内外	10L	お問合せ下さい



防犯砂利 ガラス発泡タイプ ブラウン

規格(mm)	仕様	価格(消費税別)
30mm 内外	10L	お問合せ下さい

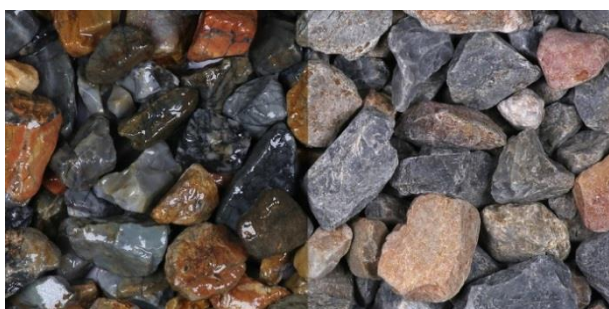

防犯砂利 自然石タイプ チャートブラウン

規格(mm)	重量(kg)	価格(消費税別)
20mm	10kg	お問合せ下さい



防犯砂利 自然石タイプ チャートレッド

規格(mm)	重量(kg)	価格(消費税別)
20mm	10kg	お問合せ下さい



防犯砂利 自然石タイプ オレンジ

規格(mm)	重量(kg)	価格(消費税別)
20mm	12kg/袋	お問合せ下さい



防犯砂利 セラミックタイプ 磚子砂利

規格(mm)	重量(kg)	価格(消費税別)
30mm	15kg/袋	お問合せ下さい



防草砂利 NEW 雑草パスターズL ※品薄

規格(mm)	重量(kg)	価格(消費税別)
30mm	12kg/袋	お問合せ下さい



防草砂利 NEW 雑草パスターズS ※品薄

規格(mm)	重量(kg)	価格(消費税別)
15mm	12kg/袋	お問合せ下さい

※受注後出荷まで6日程度(実働日数)。欠品の場合は2~4週間程度かかります。※輸入品の場合、納期が最大2~3ヶ月程度かかる場合があります。※サイズ・カラーに多少の誤差がありますので、あらかじめご了承ください。※表示価格に消費税は含まれておりません。

火山砂利・火山岩



火山岩 黒

規格 (mm)	重量 (kg)	価格 (消費税別)
5~8 分	10kg/袋	2,840/袋
40~60mm	10kg/袋	2,840/袋



火山岩 赤

規格 (mm)	重量 (kg)	価格 (消費税別)
5~8 分	10kg/袋	2,840/袋
40~60mm	10kg/袋	2,840/袋

※受注後出荷まで6日程度(実働日数)。欠品の場合は2~4週間程度かかります。※輸入品の場合、納期が最大2~3ヶ月程度かかる場合があります。※サイズ・カラーに多少の誤差がありますので、あらかじめご了承ください。※表示価格に消費税は含まれておりません。

玉造ゴロタ 【宮城県】

植栽を引き立てるのに最適な石材です。



玉造ゴロタ

規格 (mm)	重量 (kg)	価格 (消費税別)
φ 100~200 内外	1000kg/袋	50,000/袋
φ 100~200 内外	バラ出荷 1kg 当り	70/kg

※バラ出荷の場合、100kg 単位での出荷となります。

※受注後出荷まで 6 日程度 (実働日数)。欠品の場合は 2~4 週間程度かかります。※輸入品の場合、納期が最大 2~3 ヶ月程度かかる場合があります。※サイズ・カラーに多少の誤差がありますので、あらかじめご了承ください。※表示価格に消費税は含まれておりません。

クラッシュ ビソルト

【玄武岩・宮城県】

割肌の黒色と泥冠りの表面との対照的な質感を持ち合わせている石です。

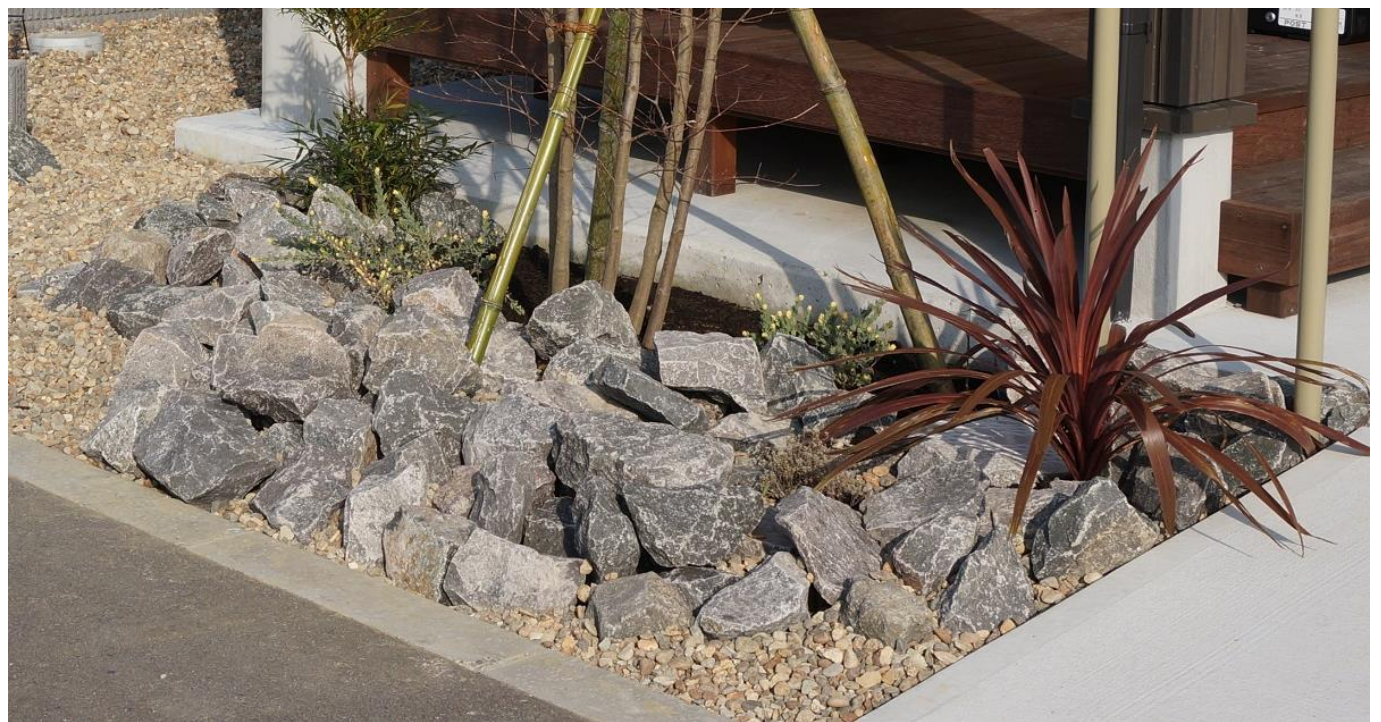



クラッシュピソルト

規格 (mm)	重量 (kg)	価格 (消費税別)
φ 150~200 内外	1000kg/袋	58,000/袋
φ 150~200 内外	バラ出荷 1kg 当り	78/kg

※バラ出荷の場合、100kg 単位での出荷となります。

※受注後出荷まで 6 日程度 (実働日数)。欠品の場合は 2~4 週間程度かかります。※輸入品の場合、納期が最大 2~3 ヶ月程度かかる場合があります。※サイズ・カラーに多少の誤差がありますので、あらかじめご了承ください。※表示価格に消費税は含まれておりません。

北上ロック

【玄武岩・砂岩・宮城県】

ロックガーデンや蛇籠のデザインに適しています。

宮城県産の粘板岩と砂岩が混じっている石です。サイズは100～200mm内外。
使い勝手がよく、庭園のデザインに魅力を加えてくれます。



北上ロック

規格(mm)	重量(kg)	価格(消費税別)
φ100～200 内外	1000kg/袋	52,000/袋
φ100～200 内外	バラ出荷 1kg 当り	72/kg

※バラ出荷の場合、100kg 単位での出荷となります。

※受注後出荷まで6日程度(実働日数)。欠品の場合は2～4週間程度かかります。※輸入品の場合、納期が最大2～3ヶ月程度かかる場合があります。※サイズ・カラーに多少の誤差がありますので、あらかじめご了承ください。※表示価格に消費税は含まれておりません。

丸森石

【玄武岩・宮城県】

野面積、崩れ積、ロックガーデンなど様々な表現のできる石材です。

宮城県南地方より産出される石。表面は茶褐色、内側は黒色をしています。

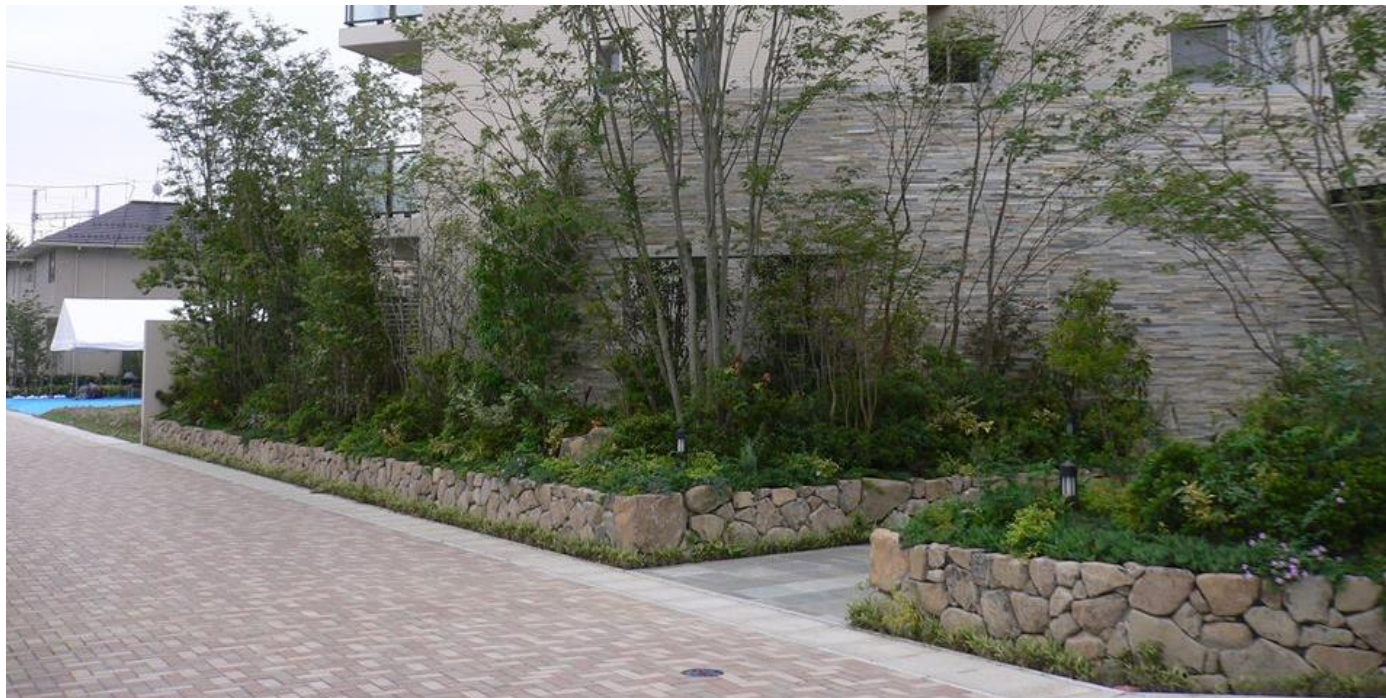

丸森石

規格(mm)	重量(kg)	価格(消費税別)
φ200~400 内外	1000kg/袋	70,000/袋
φ200~400 内外	バラ出荷 1kg 当り	90/kg

※受注後出荷まで6日程度(実働日数)。欠品の場合は2~4週間程度かかります。※輸入品の場合、納期が最大2~3ヶ月程度かかる場合があります。※サイズ・カラーに多少の誤差がありますので、あらかじめご了承ください。※表示価格に消費税は含まれておりません。

登米白地石 【宮城県】

施工がしやすい石材です。小端積み石として思いのままの造形を作り上げることができます。



登米白地石

規格(mm)	重量(kg)	価格(消費税別)
小端積み石	1000kg/袋	60,000/袋
小端積み石	バラ出荷 1kg 当り	80/kg

※バラ出荷の場合、100kg 単位での出荷となります。

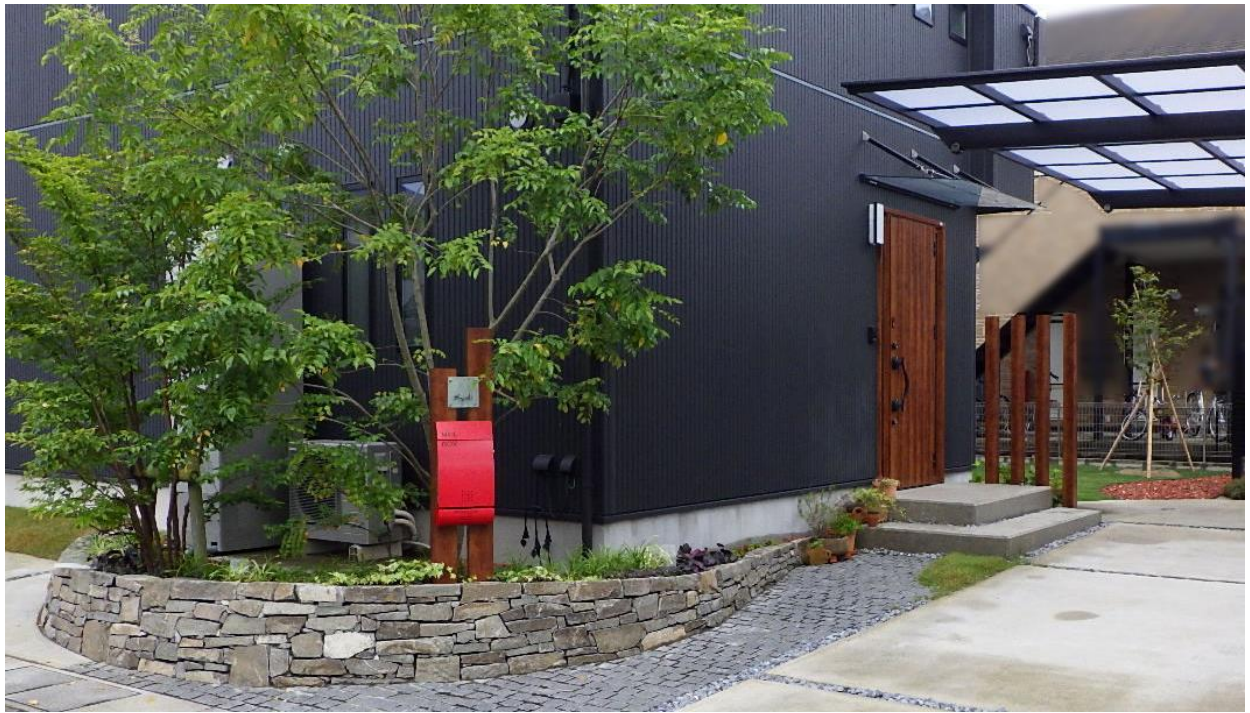

※受注後出荷まで6日程度(実働日数)。欠品の場合は2~4週間程度かかります。※輸入品の場合、納期が最大2~3ヶ月程度かかる場合があります。※サイズ・カラーに多少の誤差がありますので、あらかじめご了承ください。※表示価格に消費税は含まれておりません。

鳴子石 【宮城県】

色の変化に富む高級感あふれる造園石材です。

宮城県産出の石材です。加工がしやすく肌柄を活かした石組に使用してほしい石です。庭石、景石、縁石、土留め石など様々な用途として利用できます。



鳴子石 野面

規格 (mm)	重量 (kg)	価格 (消費税別)
400~800mm 内外	1000kg	60,000/トン
400~800mm 内外	バラ出荷 1kg 当り	80/kg
200~400mm 内外	600kg/袋	36,000/袋
200~400mm 内外	バラ出荷 1kg 当り	80/kg

※バラ出荷の場合、100kg 単位での出荷となります。



※受注後出荷まで6日程度(実働日数)。欠品の場合は2~4週間程度かかります。※輸入品の場合、納期が最大2~3ヶ月程度かかる場合があります。※サイズ・カラーに多少の誤差がありますので、あらかじめご了承ください。※表示価格に消費税は含まれておりません。

鳥海石

【安山岩・山形県】

景石、積石、縁石、灯籠と多くの作庭に使われてきた親しみやすい石材です。

鳥海山麓より産出される安山岩です。近年採石業者、採石地域が限られてきており貴重な石材となってきました。



鳥海石

規格 (mm)	重量 (kg)	価格 (消費税別)
φ 200~400 内外	1000kg/袋	52,000/袋
φ 200~400 内外	バラ出荷 1kg 当り	72/kg

※バラ出荷の場合、100kg 単位での出荷となります。

希少品

※受注後出荷まで 6 日程度 (実働日数)。欠品の場合は 2~4 週間程度かかります。※輸入品の場合、納期が最大 2~3 ヶ月程度かかる場合があります。※サイズ・カラーに多少の誤差がありますので、あらかじめご了承ください。※表示価格に消費税は含まれておりません。



鳥海石 飛石

規格 (mm)	価格 (消費税別)
φ 300~400 内外	お問合せ下さい
φ 400~500 内外	お問合せ下さい
φ 500~700 内外	お問合せ下さい
φ 700~1000 内外	お問合せ下さい
φ 1000~	お問合せ下さい



鳥海石 水鉢

規格	価格 (消費税別)
5寸・6寸・7寸・8寸・1尺	お問合せ下さい



鳥海石 沓脱石

規格 (幅)	価格 (消費税別)
2尺・2.5尺・3尺・3.5尺・4尺	お問合せ下さい



鳥海石 燈籠

規格 (高さ)	価格 (消費税別)
2尺・2.5尺・3尺・3.5尺・4尺・4.5尺・5尺	お問合せ下さい

※受注後出荷まで6日程度(実働日数)。欠品の場合は2~4週間程度かかります。※輸入品の場合、納期が最大2~3ヶ月程度かかる場合があります。※サイズ・カラーに多少の誤差がありますので、あらかじめご了承ください。※表示価格に消費税は含まれておりません。

最上石

【安山岩・山形県】

和風・洋風問わずお庭の景観を損なうことなく自然に溶け込みます

最上石は山形県最上町でのみ産出される安山岩です。その独特の柔らかな雰囲気は、和風・洋風問わずお庭の景観を損なうことなく自然に溶け込み、外壁などには品格と風格をもたらします。またコンクリート等と違い、温泉のような酸性、及び酸性雨に強く腐食しないという耐久性を持ちながら、加工・施行しやすさを備え持つ自然石です。



最上石

規格 (mm)	重量 (kg)	価格 (消費税別)
小端積み石	600kg/袋	70,000 円/袋

※冬季は欠品する場合がありますのでご注文の際は在庫の確認をお願いします。
使用数量/1トンあたり 約 2.5 m²~3.0 m² (積み)



※受注後出荷まで6日程度(実働日数)。欠品の場合は2~4週間程度かかります。※輸入品の場合、納期が最大2~3ヶ月程度かかる場合があります。※サイズ・カラーに多少の誤差がありますので、あらかじめご了承ください。※表示価格に消費税は含まれておりません。

かわまえ石 【福島県】

縁取り石、ロックガーデン、かご石などの工法に使用できる石材です。



かわまえ石

規格(mm)	重量(kg)	価格(消費税別)
φ150~200 内外	1000kg/袋	60,000/袋
φ150~200 内外	バラ出荷 1kg 当り	80/kg

※バラ出荷の場合、100kg 単位での出荷となります。

※受注後出荷まで6日程度(実働日数)。欠品の場合は2~4週間程度かかります。※輸入品の場合、納期が最大2~3ヶ月程度かかる場合があります。※サイズ・カラーに多少の誤差がありますので、あらかじめご了承ください。※表示価格に消費税は含まれておりません。

井内石(仙台石) 【宮城県】

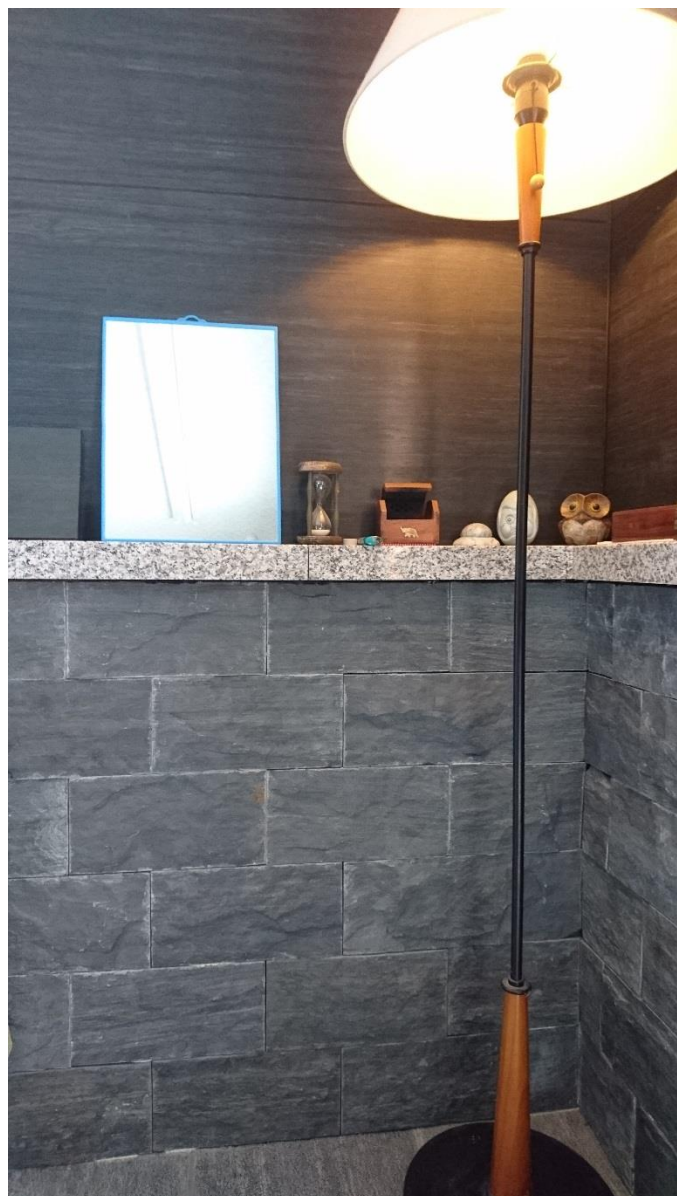

化粧砂利

井内石 敷石

	規格(mm)	価格(消費税別)
ピシャン	300×300×30mm	お問い合わせ下さい
研磨	300×300×30mm	お問い合わせ下さい
サンドブラスト	300×300×30mm	お問い合わせ下さい
切削	300×300×30mm	お問い合わせ下さい
割肌	300×150×30mm	お問い合わせ下さい
	300×100×30mm	お問い合わせ下さい
	200×100×30mm	お問い合わせ下さい

井内石 化粧砂利

	規格(mm)	価格(消費税別)
15~20mm 内外	500kg/袋	お問い合わせ下さい
15~20mm 内外	1000kg/袋	お問い合わせ下さい

このページの価格の掛率は他のページの掛率とことなりますのでご相談ください。

※受注後出荷まで6日程度(実働日数)。欠品の場合は2~4週間程度かかります。※輸入品の場合、納期が最大2~3ヶ月程度かかる場合があります。※サイズ・カラーに多少の誤差がありますので、あらかじめご了承ください。※表示価格に消費税は含まれておりません。

アルビノ イエロー 乱形 【石英岩・ブラジル】



アルビノイエロー 乱形

規格(mm)	価格(消費税別)	備考
厚 10~20mm	15,600/㎡	
厚 10~20mm	141,000/箱	10㎡

※受注後出荷まで6日程度(実働日数)。欠品の場合は2~4週間程度かかります。※輸入品の場合、納期が最大2~3ヶ月程度かかる場合があります。※サイズ・カラーに多少の誤差がありますので、あらかじめご了承ください。※表示価格に消費税は含まれておりません。

アルビノピンク 乱形

【石英岩・ブラジル】

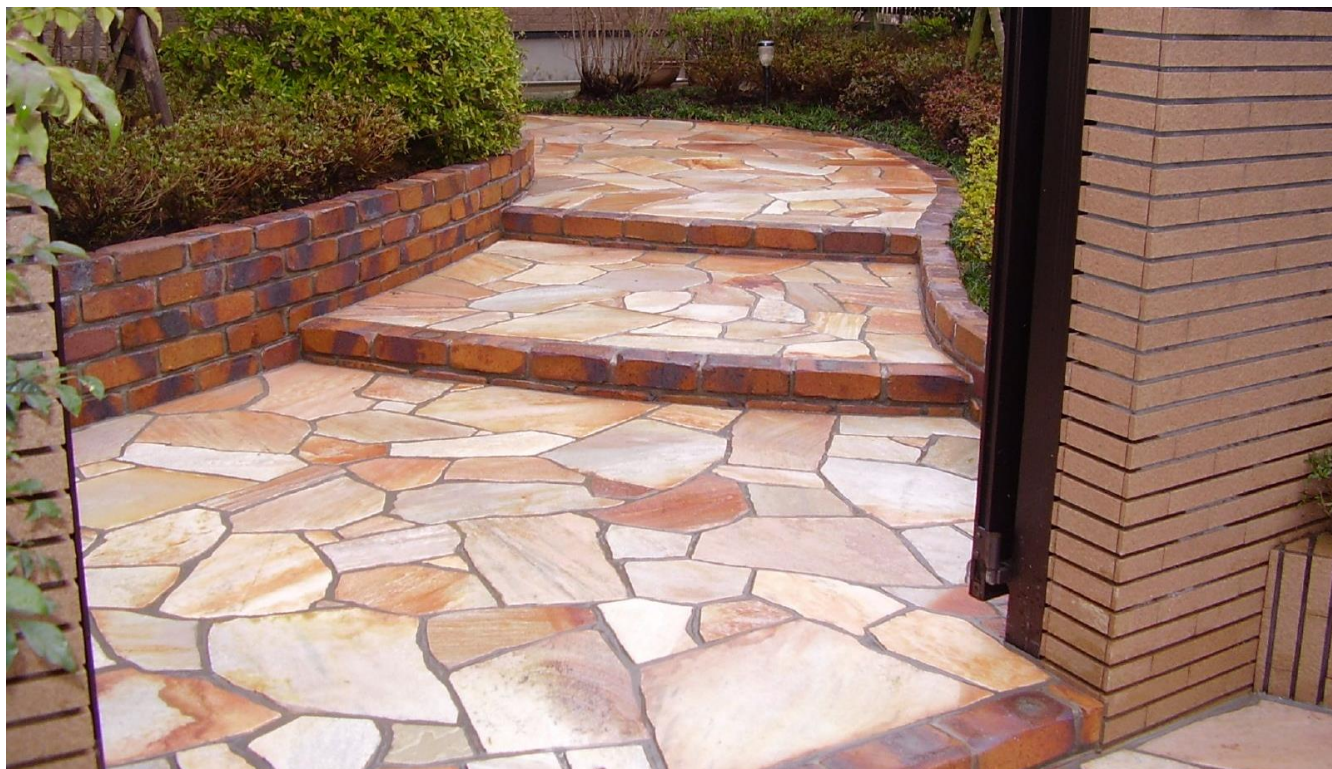

アルビノピンク 乱形

規格 (mm)	価格 (消費税別)	備考
厚 10~20mm	16,800/㎡	
厚 10~20mm	152,500/箱	10 ㎡/箱

※受注後出荷まで6日程度(実働日数)。欠品の場合は2~4週間程度かかります。※輸入品の場合、納期が最大2~3ヶ月程度かかる場合があります。※サイズ・カラーに多少の誤差がありますので、あらかじめご了承ください。※表示価格に消費税は含まれておりません。

ジャワ鉄平 乱形

【安山岩・インドネシア】

どことなく「和」を感じる鉄平石です。



ジャワ鉄平 乱形

規格(mm)	価格(消費税別)	備考
約φ200~400×t20~40 内外	5,160/束	1束

※使用数量:1㎡あたり約4束

※受注後出荷まで6日程度(実働日数)。欠品の場合は2~4週間程度かかります。※輸入品の場合、納期が最大2~3ヶ月程度かかる場合があります。※サイズ・カラーに多少の誤差がありますので、あらかじめご了承ください。※表示価格に消費税は含まれておりません。

ユーロクォーツ ミックス

DRY



WET



ユーロクォーツ ミックス

規格	価格(消費税別)	備考
0.5 m ² /袋	お問い合わせ下さい	1束

ポルフィド ミックス

DRY



WET



ポルフィド ミックス

規格	価格(消費税別)	
乱形(1 m ²)	お問い合わせ下さい	

アルターストーン ミックス

DRY



WET



アルターストーン ミックス

規格	価格(消費税別)	
乱形(1 m ²)	お問い合わせ下さい	

※受注後出荷まで6日程度(実働日数)。欠品の場合は2~4週間程度かかります。※輸入品の場合、納期が最大2~3ヶ月程度かかる場合があります。※サイズ・カラーに多少の誤差がありますので、あらかじめご了承ください。※表示価格に消費税は含まれておりません。

諏訪鉄平石 【安山岩】

青みがかった灰色を基調にし、色柄幅の広さが特徴です。



DRY



WET

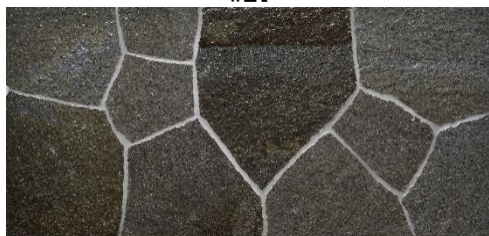

諏訪鉄平石 乱形

規格 (mm)	重量 (kg)	価格 (消費税別)	備考
約φ200~400×t20 内外	25	6,500/束	1 束

※使用数量: 1㎡あたり約 2.5~3 束

※50kg 未満の場合別途送料となります

諏訪鉄平石 小端

規格 (mm)	重量 (kg)	価格 (消費税別)	備考
約φ300×70t30 内外	24	8,800/束	1 束

※使用数量: 1㎡あたり約 8 束 (小口積み)

※50kg 未満の場合別途送料となります

※受注後出荷まで 6 日程度 (実働日数)。欠品の場合は 2~4 週間程度かかります。※輸入品の場合、納期が最大 2~3 ヶ月程度かかる場合があります。※サイズ・カラーに多少の誤差がありますので、あらかじめご了承ください。※表示価格に消費税は含まれておりません。



諏訪鉄平石 飛石 スリ

規格 (mm)	価格 (消費税別)
400~500 内外	6,400/枚
500~600 内外	8,000/枚

諏訪鉄平石 飛石 原石

規格 (mm)	価格 (消費税別)
400~600 内外	8,000/枚

大谷石 【凝灰岩・栃木県】

耐久性に優れた温かみのある石材です。

栃木県大谷町周辺で採掘される凝灰岩。柔らかい為、加工しやすく、熱を通しにくく耐久性に優れており、温かみのある色味は和洋どちらの住宅にもあいます。



大谷石 張石(中目)コービン/チェーン

規格 (mm)	重量 (kg)	価格 (消費税別)
300×300×30	5kg/枚	お問い合わせ下さい
300×600×30	10kg/枚	お問い合わせ下さい
300×900×30	15kg/枚	お問い合わせ下さい

※50kg 未満の場合別途送料となります

大谷石 積石(中目)コービン/チェーン

規格 (mm)	重量 (kg)	価格 (消費税別)
120×300×900(四十石)	65kg/個	お問い合わせ下さい
150×300×900(五十石)	81kg/個	お問い合わせ下さい
180×300×900(六十石)	98kg/個	お問い合わせ下さい

※50kg 未満の場合別途送料となります

仕上げ例 中目

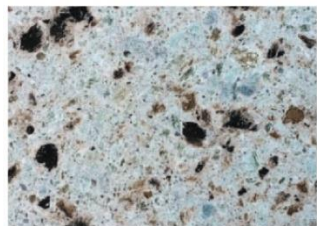

コービン(切肌)



チェーン

※受注後出荷まで6日程度(実働日数)。欠品の場合は2~4週間程度かかります。※輸入品の場合、納期が最大2~3ヶ月程度かかる場合があります。※サイズ・カラーに多少の誤差がありますので、あらかじめご了承ください。※表示価格に消費税は含まれておりません。

琉球石灰岩 【石灰岩・沖縄】

南国の雰囲気を演出してくれる沖縄の石灰岩です。

沖縄産石灰岩。珊瑚や貝殻などが堆積してできた多孔質の石材。白～ベージュ色が柔らかなイメージを与え南国の雰囲気を醸し出します。



琉球石灰岩 乱形

規格 (mm)	重量 (kg)	価格 (消費税別)
約φ150~300×t30 内外	68kg/m ²	お問い合わせ下さい/m ²

沖縄産石灰岩。淡いクリーム色で柔らかなイメージに仕上がります。



琉球石灰岩 ロック

規格 (mm)	重量 (kg)	価格 (消費税別)
約φ150~300 内外	50kg	お問い合わせ下さい
約φ250~350 内外	50kg	お問い合わせ下さい
規格 (mm)	重量 (kg)	価格 (消費税別)
約φ150~300 内外	1000kg/袋	お問い合わせ下さい/袋
約φ250~350 内外	1000kg/袋	お問い合わせ下さい/袋



琉球石灰岩 スライス

規格 (mm)	重量 (kg)	価格 (消費税別)
約φ150~300 内外	50kg/m ²	お問い合わせ下さい/m ²

※受注後出荷まで6日程度(実働日数)。欠品の場合は2~4週間程度かかります。※輸入品の場合、納期が最大2~3ヶ月程度かかる場合があります。※サイズ・カラーに多少の誤差がありますので、あらかじめご了承ください。※表示価格に消費税は含まれておりません。

中国御影 板石 【花崗岩・中国】



白御影 板石五面のみきり他割肌

規格 (mm)	重量 (kg)	価格 (消費税別)
300×300×70~80	19	3,870/枚
400×400×70~80	34	6,900/枚
450×450×70~80	43	8,900/枚
300×600×70~80	38	7,740/枚
400×800×70~80	69	14,000/枚
450×900×70~80	87	17,880/枚

※50kg 未満の場合別途送料となります



錆御影 板石五面のみきり他割肌

規格 (mm)	重量 (kg)	価格 (消費税別)
300×300×70~80	19	3,880/枚
400×400×70~80	34	6,880/枚
450×450×70~80	43	8,800/枚
300×600×70~80	38	7,760/枚
400×800×70~80	69	14,000/枚
450×900×70~80	87	17,800/枚

※50kg 未満の場合別途送料となります



白御影 板石一面バーナー他切削

規格 (mm)	重量 (kg)	価格 (消費税別)
300×300×25	6	お問い合わせ下さい
300×600×25	12	お問い合わせ下さい
400×800×25	22	お問い合わせ下さい
450×900×25	28	お問い合わせ下さい

桜御影 板石一面バーナー他切削

規格 (mm)	重量 (kg)	価格 (消費税別)
300×300×25	6	お問い合わせ下さい
300×600×25	12	お問い合わせ下さい
400×800×25	22	お問い合わせ下さい
450×900×25	28	お問い合わせ下さい

※50kg 未満の場合別途送料となります。



錆御影 板石一面バーナー他切削

規格 (mm)	重量 (kg)	価格 (消費税別)
300×300×25	6	お問い合わせ下さい
300×600×25	12	お問い合わせ下さい
400×800×25	22	お問い合わせ下さい
450×900×25	28	お問い合わせ下さい

※受注後出荷まで6日程度(実働日数)。欠品の場合は2~4週間程度かかります。※輸入品の場合、納期が最大2~3ヶ月程度かかる場合があります。※サイズ・カラーに多少の誤差がありますので、あらかじめご了承ください。※表示価格に消費税は含まれておりません。

ベトナム御影 板石 【ベトナム】



ベトナム白御影 板石五面のみきり

規格(mm)	重量(kg)	価格(消費税別)
300×300×50mm	13	3,340/枚
300×600×50mm	25	6,580/枚
400×400×50mm	22	6,100/枚
400×800×50mm	44	12,160/枚



ベトナム錆御影 板石五面のみきり

規格(mm)	重量(kg)	価格(消費税別)
300×300×50mm	13	3,340/枚
300×600×50mm	25	6,580/枚
400×400×50mm	22	6,100/枚
400×800×50mm	44	12,160/枚



ベトナム桜御影 板石五面のみきり

規格(mm)	重量(kg)	価格(消費税別)
300×300×50mm	13	3,900/枚
300×600×50mm	25	7,700/枚



ベトナムスーパーブラック錆御影 表面J&P 側面割肌 裏面切削

規格(mm)	重量(kg)	価格(消費税別)
300×300×50mm	10	3,900/枚
300×600×50mm	20	7,780/枚
400×400×50mm	18	7,280/枚
400×800×50mm	35	14,460/枚

※受注後出荷まで6日程度(実働日数)。欠品の場合は2~4週間程度かかります。※輸入品の場合、納期が最大2~3ヶ月程度かかる場合があります。※サイズ・カラーに多少の誤差がありますので、あらかじめご了承ください。※表示価格に消費税は含まれておりません。

中国御影 延石 【花崗岩・中国】

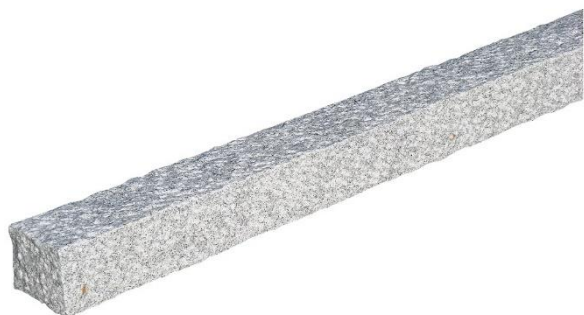

延石 白 延石二面のみきり他割肌

規格 (mm)	重量 (kg)	価格 (消費税別)
120×150×600	30	6,300/本
120×150×900	43	9,450/本
120×150×1200	58	12,600/本
120×150×1800	87	18,900/本

延石 白 延石四面のみきり他割肌

規格 (mm)	重量 (kg)	価格 (消費税別)
100×100×600	17	4,840/本



延石 錆 延石二面のみきり他割肌

規格 (mm)	重量 (kg)	価格 (消費税別)
120×150×600	30	6,660/本
120×150×900	43	9,480/本
120×150×1200	58	13,160/本
120×150×1800	87	19,000/本

延石 錆 延石四面のみきり他割肌

規格 (mm)	重量 (kg)	価格 (消費税別)
100×100×600	17	5,060/本



延石 白 延石二面パーナー他切削

規格 (mm)	重量 (kg)	価格 (消費税別)
100×120×2000	65	お問い合わせ下さい
70×150×2000	56	お問い合わせ下さい
70×100×2000	38	お問い合わせ下さい



延石 錆 延石二面パーナー他切削

規格 (mm)	重量 (kg)	価格 (消費税別)
100×120×2000	65	お問い合わせ下さい
70×150×2000	56	お問い合わせ下さい
70×100×2000	38	お問い合わせ下さい



延石 桜 延石二面パーナー他切削

規格 (mm)	重量 (kg)	価格 (消費税別)
100×120×2000	65	お問い合わせ下さい



延石 白 延石二面磨き他切削

規格 (mm)	重量 (kg)	価格 (消費税別)
100×120×2000	65	お問い合わせ下さい

延石 錆 延石二面磨き他切削

規格 (mm)	重量 (kg)	価格 (消費税別)
100×120×2000	65	お問い合わせ下さい

※受注後出荷まで6日程度(実働日数)。欠品の場合は2~4週間程度かかります。※輸入品の場合、納期が最大2~3ヶ月程度かかる場合があります。※サイズ・カラーに多少の誤差がありますので、あらかじめご了承ください。※表示価格に消費税は含まれておりません。

中国御影 ピンコロ 割肌 【花崗岩・中国】

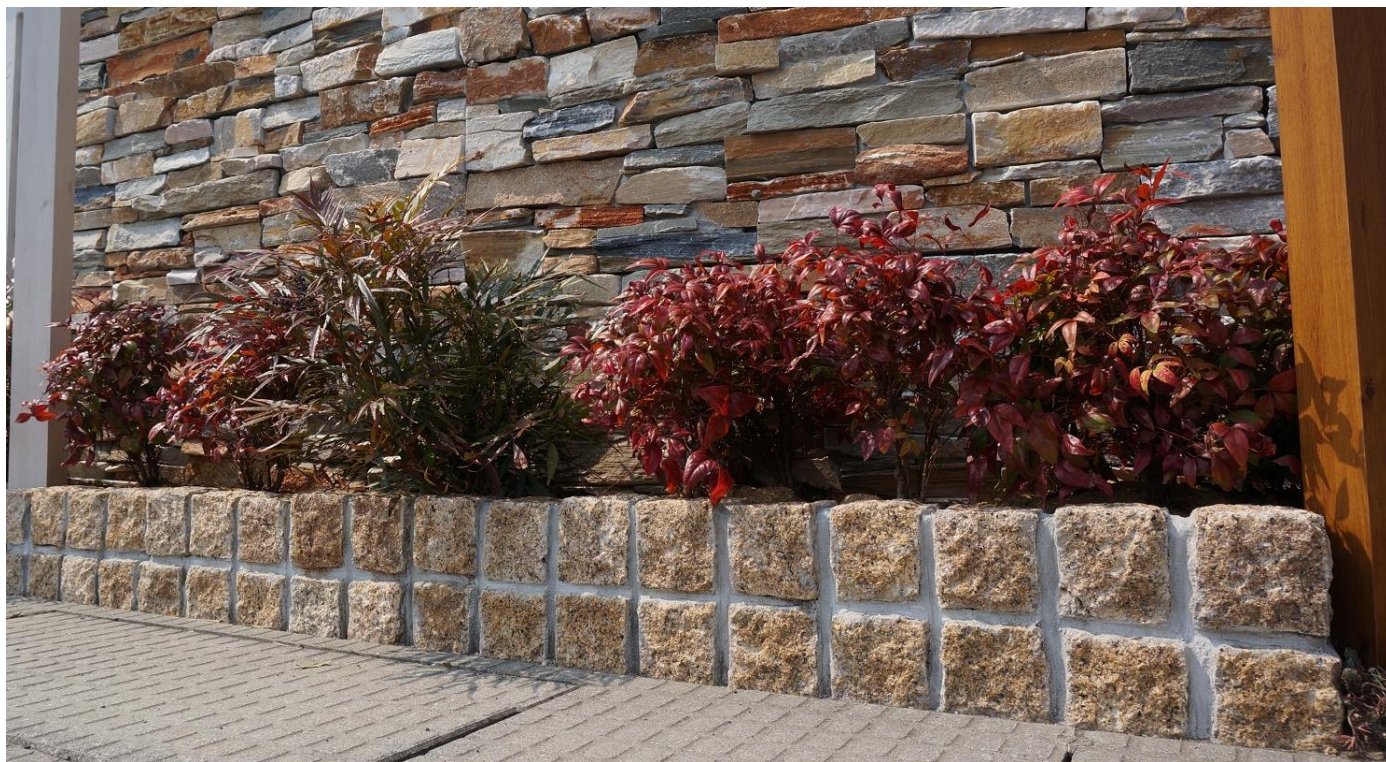

白御影

錆御影

桜御影

グレー御影

黒御影



品名		規格	重量(kg)	価格(消費税別)
一丁掛	白	約 90×90×90	2	380/個
	錆			440/個
	グレー			540/個
	黒			

※使用数量:1 m²あたり約 100 個

品名		規格	重量(kg)	価格(消費税別)
二丁掛	白	約 190×90×90	4	760/個
	錆		4.6	900/個
	黒			

※使用数量:1 m²あたり約 50 個

品名		規格	重量(kg)	価格(消費税別)
三丁掛	白	約 290×90×90	6.3	1060/個
	錆		6.8	1,440/個
	黒			

※使用数量:1 m²あたり約 34 個

※受注後出荷まで6日程度(実働日数)。欠品の場合は2~4週間程度かかります。※輸入品の場合、納期が最大2~3ヶ月程度かかる場合があります。※サイズ・カラーに多少の誤差がありますので、あらかじめご了承ください。※表示価格に消費税は含まれておりません。

ベトナム ピンコロ

【ベトナム】

ベトナム白御影



ベトナム錆御影



ベトナム桜御影



ベトナム バサルト



品名		規格	重量(kg)	価格(消費税別)
一丁掛	桜	約 90×90×90	2	540/個
	バサルト			480/個

※使用数量:1 m²あたり約 100 個

品名		規格	重量(kg)	価格(消費税別)
二丁掛	白	約 190×90×90	4	960/個
	錆		4.6	1,040/個
	桜			
	バサルト		960/個	

※使用数量:1 m²あたり約 50 個

※受注後出荷まで6日程度(実働日数)。欠品の場合は2~4週間程度かかります。※輸入品の場合、納期が最大2~3ヶ月程度かかる場合があります。※サイズ・カラーに多少の誤差がありますので、あらかじめご了承ください。※表示価格に消費税は含まれておりません。

中国御影石 六方石



反り橋 五面ピシャン他割肌 中国御影石 白/錆

規格(奥行き×幅×高さ mm)	重量(kg)	価格(消費税別)
3.0 尺 500×900×120	135	お問い合わせ下さい
4.0 尺 500×1200×120	195	お問い合わせ下さい
5.0 尺 500×1500×120	245	お問い合わせ下さい
6.0 尺 500×1800×120	320	お問い合わせ下さい
7.0 尺 600×2100×130	445	お問い合わせ下さい

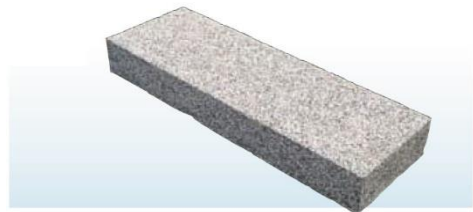

直橋 五面ピシャン他割肌 中国御影石 白/錆

規格(奥行き×幅×高さ mm)	重量(kg)	価格(消費税別)
3.0 尺 450×900×120	120	お問い合わせ下さい
4.0 尺 500×1200×120	195	お問い合わせ下さい
5.0 尺 500×1500×120	245	お問い合わせ下さい
6.0 尺 550×1800×120	320	お問い合わせ下さい
7.0 尺 600×2100×130	445	お問い合わせ下さい



丸太橋 五面ピシャン他割肌 中国御影石 白/錆

規格(奥行き×幅×高さ mm)	重量(kg)	価格(消費税別)
3.0 尺 330×910×95	80	お問い合わせ下さい
4.0 尺 430×1210×110	155	お問い合わせ下さい
5.0 尺 550×1520×155	350	お問い合わせ下さい
6.0 尺 630×1820×175	540	お問い合わせ下さい
7.0 尺 680×2120×210	820	お問い合わせ下さい



階段石 五面ピシャン他割肌 中国御影石 白/錆

規格(縦×横×厚み mm)	重量(kg)	価格(消費税別)
330×1000×150	134	お問い合わせ下さい
330×2000×150	268	お問い合わせ下さい



沓脱石のみきり底面割肌 中国御影石 白/錆

規格(奥行き×幅×高さ mm)	重量(kg)	価格(消費税別)
300×500×200	80	お問い合わせ下さい
2.0 尺 300×600×300	145	お問い合わせ下さい
2.5 尺 370×750×300	225	お問い合わせ下さい
3.0 尺 450×900×300	325	お問い合わせ下さい
3.5 尺 550×1050×350	545	お問い合わせ下さい
4.0 尺 660×1200×350	680	お問い合わせ下さい



飛石 のみきり 底面割肌 中国御影石 白/錆

規格	重量(kg)	価格(消費税別)
φ300	-	お問い合わせ下さい
φ350-400	-	お問い合わせ下さい
φ400-450	-	お問い合わせ下さい
φ450-500	-	お問い合わせ下さい
φ550-600	-	お問い合わせ下さい

※受注後出荷まで6日程度(実働日数)。欠品の場合は2~4週間程度かかります。※輸入品の場合、納期が最大2~3ヶ月程度かかる場合があります。※サイズ・カラーに多少の誤差がありますので、あらかじめご了承ください。※表示価格に消費税は含まれておりません。

六方石

【花崗岩・中国】



六方石

直径 (mm)	長さ (内外 mm)	価格 (消費税別)
φ 80~150	300~500	お問い合わせ下さい
	500~700	お問い合わせ下さい
	700~900	お問い合わせ下さい
	900~1000	お問い合わせ下さい
	1000~1200	お問い合わせ下さい
φ 250~300	1500	お問い合わせ下さい
	1500~2000	お問い合わせ下さい
φ 350~450	1500	お問い合わせ下さい
	1500~2000	お問い合わせ下さい

※受注後出荷まで6日程度(実働日数)。欠品の場合は2~4週間程度かかります。※輸入品の場合、納期が最大2~3ヶ月程度かかる場合があります。※サイズ・カラーに多少の誤差がありますので、あらかじめご了承ください。※表示価格に消費税は含まれておりません。

燈籠

【輸入御影石】



YGL-011 丸雪見
1.5尺/2.0尺/2.5尺/3.0尺/3.5尺/4.0尺
※寸法=笠幅



YGL-016 六角雪見
1.5尺/2.0尺/2.5尺/3.0尺/3.5尺/4.0尺
※寸法=笠幅



YGL-010 泉涌寺型丸雪見
1.5尺/2.0尺/2.5尺/3.0尺/3.5尺/4.0尺
※寸法=笠幅



YGL-008 古代丸雪見
1.5尺/2.0尺/2.5尺/3.0尺/3.5尺/4.0尺
※寸法=笠幅



YGL-014 古代角雪見
1.5尺/2.0尺/2.5尺/3.0尺/3.5尺/4.0尺
※寸法=笠幅



YGL-019 観修寺
2.0尺/2.5尺/3.0尺
※寸法=笠幅



YGL-026 蘭溪
1.5尺/2.0尺/2.5尺/3.0尺
※寸法=笠幅



YGL-054 春日
4.0尺/5.0尺/6.0尺/7.0尺/8.0尺/10.0尺/12.0尺



YGL-052 奥の院
6.0尺/7.0尺/8.0尺/10.0尺



YGL-38 泰平
5.0尺/6.0尺/7.0尺/8.0尺



YGL-034 利久
5.0尺/6.0尺/7.0尺



YGL-031 濡鷺(ぬれさぎ)
5.0尺/6.0尺/7.0尺/8.0尺



YGL-善導寺
5.0尺/6.0尺/7.0尺/8.0尺



YGL-036 永徳寺(関西型)
5.0尺/6.0尺/7.0尺/8.0尺



YGL-035 永徳寺(関東型)
7.0尺/8.0尺



YGL-030 柚木
4.0尺/5.0尺/6.0尺/7.0尺/8.0尺



YGL-041 東大寺(関東型)
5.0尺/6.0尺/7.0尺/8.0尺



YGL-042 東大寺(関西型)
5.0尺/6.0尺/7.0尺/8.0尺



YGL-060 道風
5.0尺/6.0尺/7.0尺/8.0尺



YGL-057 小屋棒
3.0尺/3.5尺/4.0尺



YGL-059 時雨(関西型)
3.0尺/3.5尺



YGL-076 道標 自然型
2.5尺



YGL-049 織部
3.0尺/3.5尺/4.0尺



YGL-044 六角生込
3.0尺/3.5尺/4.0尺



YGL-050 八角生込
3.0尺/3.5尺/4.0尺



YGL-047 鉢灯Cタイプ
3.0尺/3.5尺/4.0尺



YGL-051 松琴亭
3.0尺/3.5尺/4.0尺



YGL-061 水蛭
2.0尺/2.5尺/3.0尺



YGL-075 道標 笠なし
3.0尺/3.5尺



YGL-074 道標笠付みよし型
3.0尺/3.5尺



YGL-025 岬
1.2尺/1.5尺/1.8尺
/2.0尺※寸法=笠幅



YGL-018 草屋
1.2尺/1.5尺/1.8尺
※寸法=笠幅



YGL-020 天下茶屋
1.2尺/1.5尺/1.8尺
/2.0尺※寸法=笠幅



YGL-021 寸松庵
1.2尺/1.5尺/1.8尺
/2.0尺※寸法=笠幅



YGL-023 妙喜庵
1.2尺/1.3尺/1.5尺
/2.0尺※寸法=笠幅



YGL-024 玉手
1.2尺/1.5尺
※寸法=笠幅

出雲燈籠

【島根県】



YGL-065 出雲 蘭溪
3.0尺/3.5尺/4.0尺



YGL-068 出雲 丸雪見
2.0尺/2.5尺/3.0尺/4.0尺



YGL-069 出雲六角雪見
1.5尺/2.0尺/2.5尺/3.0尺/4.0尺



YGL-066 出雲織部
3.0尺/3.5尺/4.0尺



YGL-067 出雲小屋棒
3.0尺/3.5尺/4.0尺



YGL-077 出雲葉束型
2.5尺/3.0尺/3.5尺



YGL-072 出雲道標障子付
3.0尺/3.5尺



YGL-073 出雲道標面取り障子付
3.0尺/3.5尺

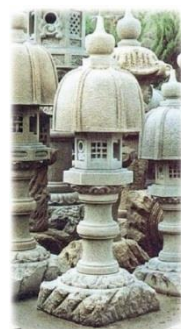

YGL-090 出雲濡鷲
5.0尺/6.0尺/7.0尺



YGL-091 出雲金山
5.0尺/6.0尺/7.0尺



YGL-092 出雲利久
5.0尺/6.0尺/7.0尺



YGL-093 出雲善導寺
5.0尺/6.0尺/7.0尺



YGL-094 出雲虚無僧
5.0尺/6.0尺/7.0尺



YGL-095 出雲银山
5.0尺/6.0尺/7.0尺



YGL-096 出雲道風
5.0尺/6.0尺/7.0尺



YGL-097 出雲苔屋
5.0尺/6.0尺/7.0尺



YGL-098 出雲最明寺
5.0尺/6.0尺/7.0尺



YGL-099 出雲ちょうけん
5.0尺/6.0尺/7.0尺



YGL-出雲春日 4.0尺
/5.0尺/6.0尺/7.0尺



YGL-101 出雲残月
3.0尺/3.5尺/4.0尺

水鉢



MZ-001 鳥海石水鉢
5寸・6寸・7寸・8寸・
9寸



MZ-003 G612 水鉢
5寸・6寸・7寸・8寸・
1尺



MZ-004 甲州鞍馬石
水鉢 5寸・6寸・
7寸・8寸・1尺



MZ-030 伊勢 水鉢
5寸・6寸・7寸



MZ-011 青石水鉢
自然堀



MZ-020 銭鉢
1.0尺/1.2尺/1.5尺
/1.8尺/2.0尺



MZ-014 鉄鉢
1.0尺/1.2尺/1.5尺
/1.8尺/2.0尺



MZ-015 菊鉢
1.0尺/1.2尺/1.5尺
/1.8尺/2.0尺



MZ-016 四方仏
1.2尺/1.5尺/1.8尺



MZ-017 巾着型
1.2尺/1.5尺/1.8尺
/2.0尺



MZ-018 ふくろう型
1.5尺



MZ-019 銀閣寺型
1.2尺/1.5尺/1.8尺
/2.0尺



MZ-022 袈裟型
1.5尺/1.8尺



MZ-021 夏目型
1.0尺/1.2尺/1.5尺
/1.8尺/2.0尺



MZ-029 石白型
φ400×200



MZ-030 さかずき型
鉢 φ690×120



MZ-031 水鉢
φ600×180



IZ-001 井筒井戸こぶ
だし 1.0尺/1.2尺
/1.5尺/1.8尺/2.0尺

リアリーターフ®【人工芝】



静電気抑制

抗菌

防災

NEW
防カビ

NEW
消臭

つや消し
パイル

端部
カット済

ウレタン
バックング

静電気抑制で快適に

従来の人工芝は摩擦によって静電気が発生することがありました。リアリーターフ®は静電気除去繊維を5cm間隔で織り込み、放電させることで、静電気の発生を軽減することが可能になりました。

消臭機能でさわやかに

ドッグランなどに採用されることが多くなってきたリアリーターフ®には、新しく排泄臭や腐敗臭の元を除去する機能を備えました。



防災機能で安全

自己消火能力が高く燃え広がりにくいので安全です。公益財団法人日本防災協会に認定された商品ですので屋外はもちろん、ショッピングセンターなどの商業施設や店舗にもご利用いただけます。

C型パイルで倒れにくい

ストレートパイルの断面をC型にすることで、上からの圧力を分散して倒れにくくなりました。断面は、やわらかい肌ざわりです。



抗菌機能で安心

黄色ぶどう球菌・MRSA(メチシリン耐性黄色ぶどう球菌)・大腸菌 0157・サルモネラ菌の4種に対する抗菌試験で、静菌・殺菌効果が見られました。公園等の公共スペースからご自宅のお庭まで、心配なくお使いいただけます。

つや消しパイルでよりリアル

ストレートパイルの光沢を押さえたことで緑色が際立ち、より自然に見えます。また、カーリングパイルの巻きを緩く、表面まで伸ばしたことで、天然芝の質感に近づきました。



防カビ機能で衛生的

高温多湿の日本では、人工芝にもカビが発生することがあります。リアリーターフ®は防カビ機能を加え、清潔さを保つことができるようになりました。

端部カットで施工しやすい

基盤シートの耳部分をあらかじめカット処理することで、施工の際に継目が目立ちません。



施工経過・・・11年経過しても色の変化はありません。

2008年5月



2019年11月



11年経過



密度が高く高級感に優れ、自然と調和する。全 4 種類。用途に合わせてお選びください。

ヨーロッパロング ゴールド 40mm

7種類の異なる色・パイル形状を組み合わせ、よりリアルさを追求。



アメリカナロング スポーツ 33mm

太めの高耐久パイルを使用、躍動感あふれる色彩。

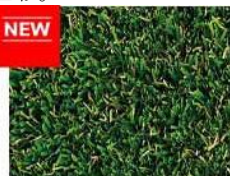

ヨーロッパロング 40mm

高級感がある落ち着いた色合い。ヨーロッパで親しまれる細身のパイル。

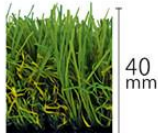

ミドル+25mm

深みのある色味で、より自然な落ち着いた風合のミドルタイプ。



ショート 16mm

クッション性が高く、複数色のパイルで自然な風合い。

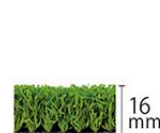

リアリーターフ®の構造と注意点

リアリーターフ®は基盤に色違いのストレートパイル、カーリングパイルの計 4 種類を縫製し(16mm は除く)ウレタンバックングを施しております。パイルは PE&PP 製で UV 加工を施しているため景観を長期的に維持することができます。



リアリーターフ®には芝目があり、見る方向により景観が異なります。施工の際は必ず現場の状況を確認し張り方向を決定してください。

アイテム



リアリーターフ®



グリーンビスタ®プロ



GF ボンド



GF カートリッジガン



専用ピン(黒色)



両面テープ

品名	規格	価格
リアリーターフ®スポーツ	2m×10m(パイル 33mm)	160,000/本
リアリーターフ®スポーツ	1m×10m(パイル 33mm)	80,000/本
リアリーターフ®ゴールド	1m×10m(パイル 40mm)	80,000/本
リアリーターフ®ヨーロッパ	1m×10m(パイル 40mm)	60,000/本
リアリーターフ®ヨーロッパ	2m×5m(パイル 40mm)	60,000/本
リアリーターフ®ミドル+(プラス)	1m×10m(パイル 25mm)	60,000/本
リアリーターフ®ショート	2m×5m(パイル 16mm)	60,000/本
リアリーターフ®専用ピン(黒色)	φ4mm×20mm×150mm(50本入/袋)	2,900/袋
リアリーターフ®専用ピン(黒色)	φ4mm×20mm×150mm(600本入/箱)	26,400/箱
グリーンビスタ®プロ 240j	1m幅×30m巻※ブラピン 50本入	19,000/本
グリーンビスタ®プロ 240j	2m幅×30m巻※ブラピン 100本入	38,000/本
GF ボンド	1.2k 用	3,500/本
GF カートリッジガン	1.2kg 用	4,000/個
GF 強力両面テープ	50mm×15m	3,000/巻

※リアリーターフは 3 本以上より運賃元払い。未満の場合は別途送料。※GF ボンド、ガンは 12 本以上で運賃元払い。未満の場合は実費送料となります。※専用ピンは 600 本以上より運賃元払い。未満の場合は別途送料。※両面テープは実費送料となります。

このページの価格の掛率は他のページの掛率とことなりますのでご相談ください。

メモリーターフ ヒート® 【耐熱性人工芝】



業界初の新機能！

耐熱性人工芝で反射熱による被害をなくす

「メモリーターフ ヒート」はメモリーターフの特長はそのままに、耐熱性に優れた人工芝です。素材の耐熱温度を向上させることで、高温になる場所にも設置することが可能となりました。

3つのポイント!!

窓ガラス等の反射熱による人工芝のトラブルを回避

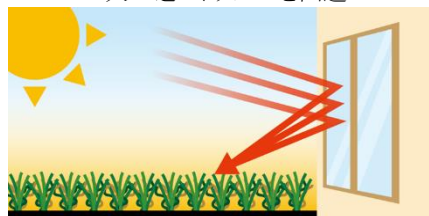

抗菌・防臭・防カビ・防炎・
静電気抑制機能入りだから安心



V字+芯入り型で
つぶれにくいから長持ち



改良版ポリエチレンにより耐熱温度が向上

ストレート系

メモリーターフヒート®

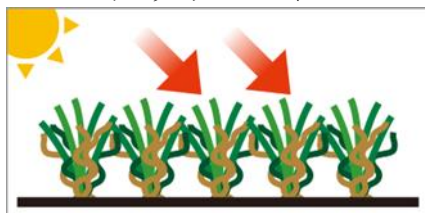

改良版 ポリエチレン
耐熱温度 / 120°

ポリエチレンの結晶化度を高めることで融解温度を上昇させ、人工芝の耐熱温度が120°Cまで向上しました。

一般的な人工芝

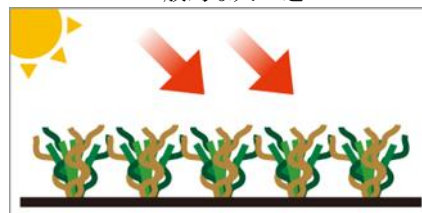

ポリエチレン
耐熱温度 / 80°

一般的な人工芝は高温になるとストレート糸が徐々に縮んでしまうため茶色が目立ちます。

3つの特徴

1. 高温に耐える 独自の加工技術により素材の耐熱温度を120°Cまで上げたことで、窓ガラスによる反射熱などの過酷な環境でも耐えることができます。	2. 紫外線による劣化を抑制 酸化防止剤を添加しているため、経年劣化を抑えます。	3. 遮熱効果アップ スプリット加工によって熱をやわらげ、温度上昇を軽減します。
--	---	---

窓ガラスによる太陽光の反射熱で人工芝が縮む!?

「人工芝が縮んで茶色くなった」という被害があるのをご存知ですか？

弊社では他社の製品も含めた被害相談を年間 100 件以上受けており、年々増え続けています。

遮熱・断熱効果が高い窓ガラスなどによる太陽光の反射熱で悪条件が揃うと、人工芝が縮んで写真のような見た目になってしまうことがあります。

写真の現場では窓ガラスの反射によって太陽光が集光したことが原因と判明しました。この現象は虫眼鏡で黒い紙に太陽光を集めると燃やすことができるのと同じ現象です。

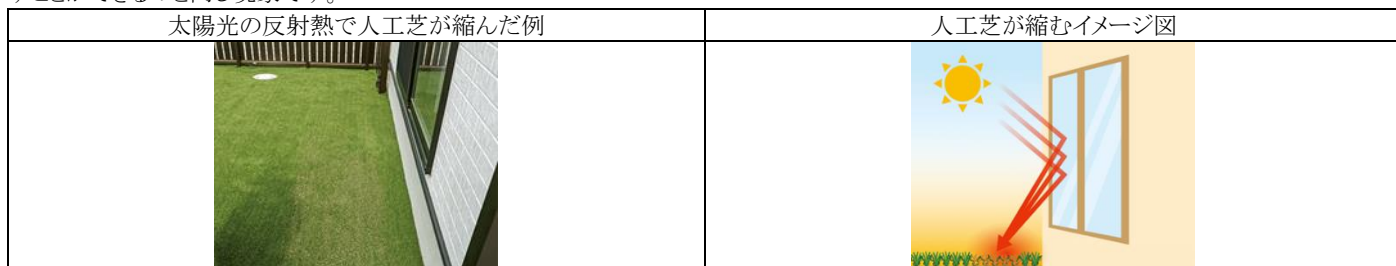

なぜ縮む？

太陽光に反射熱は最大で 120℃まで高温になり、ストレート糸(緑色の芝糸)の耐熱温度が 80℃前後(メモリーターフの耐熱温度は 95℃前後)のため熱に耐えられずに縮んでしまいます。

なぜ茶色くなる？

クリンプ糸(茶色い糸)は素材の違いから 150℃までの温度に耐えることができます。ストレート糸が縮んでクリンプ糸だけが残るため茶色くなったように見えます。

耐熱性試験

一 試験方法

80℃の熱を1時間与え、30分放冷。さらに設定温度を+10℃にし、30分放冷することを繰り返し、120℃に達するまで行います。
(試験機関：一般社団法人カケンテストセンター)

一 試験結果

メモリーターフ 28mm (耐熱温度 95℃前後)

100℃でストレート糸の収縮が見られ、クリンプ糸が表面に出てきました。



メモリーターフ ヒート

120℃の熱を与えた後で、人工芝に大きな変化は見られなかった。



メモリーターフ® ヒート



【規格】 [MTH28-0210] 巾 2m×長さ 10m

【芝丈】 28mm

【素材】

[ストレート糸] 耐候性ポリエチレン

[クリンプ糸] 耐候性ポリプロピレン

[基布] 透水性ポリプロピレン

[裏面] ウレタンコーティング

■試験データ



このページの価格の掛率は他のページの掛率とことなりますのでご相談ください。

メモリーターフ®【人工芝】



見た目のリアルさ

従来の人工芝は芝糸の形状や素材による不自然さ、つぶれやすさにより、見た目、質感ともに損なわれてしまうなど問題がありました。長年の経験をもとに改善を重ねてきたメモリーターフはどこまで近づいても天然のような芝を再現しています。

天然芝に近いV字型の芝糸



メモリーターフの芝糸の形状は、天然芝により近いV字型。遠くから見ても、じっくり近くで見てもよりリアルに感じられます

不自然な光の反射をカット



V字の芝糸を採用することによって反射面を少なくし、さらにつや消し加工することで、ビニールっぽい不自然な反射を抑えます。

枯芝の絶妙なバランス



実際に設置した際に、枯芝が少し見えるように工夫。使い込んで潰れても、よりリアルに見えます。

つなぎ目が目立ちにくい



芝糸にクセがつきにくいいため、設置する際に丁寧に作業すれば、ジョイント部分が目立たないようにできます。

クッション性

メモリーターフのふわふわした踏み心地は絶妙なクッション性から成り立ちます。柔らかいと次第につぶれて、リアル感が損なわれてしまいます。逆に硬すぎると、チクチクして痛い。芝糸の形、芯の有無、人工芝の密度にこだわったメモリーターフの柔らかすぎず、硬すぎない絶妙なクッション性を触って、踏んで、確かめてみてください

踏んでもすぐに元どおりに



V字型のストレート糸に、さらに芯を入れることによって、起立性がアップ。踏み潰しても、すぐに元に戻ります。

弾力のあるふわふわな踏み心地



弾力のある素材を採用し、さらに芯を入れることで、ストレート糸を押し上げ、クッション性が向上します。

耐久性

人工芝はポリエチレン、ポリプロピレンというプラスチック素材から作られているため、使用頻度や日照時間によって経年劣化していきます。耐久性と言っても摩耗による擦り切れや紫外線による退色、抜糸強度など、様々な面から考えなければなりません。

メモリーターフは素材にこだわることで、未長くお使いいただけるよう工夫しています。

経年劣化を抑える



紫外線はプラスチックに当たると化学反応を起こし、色の劣化や強度が低下しますが、メモリーターフは紫外線吸収剤を添加し、経年劣化を抑えます。

芝が抜けにくい



改良版ウレタンコーティングを採用することによって、抜糸強度、耐水性能、UV抵抗性能が向上します。さらに、低温時でも柔軟性が向上し、施工しやすくなります

メモリーターフ 28mm

規格サイズ

[MT28-0205]巾 2m×長さ 5m
[MT28-0210]巾 2m×長さ 10m

素材

ストレート糸: 耐候性ポリエチレン
クリンプ糸: 耐候性ポリプロピレン
基布: 透水性ポリプロピレン
裏面: ウレタンコーティング



メモリーターフ 50mm

規格サイズ

[MT50-0210]巾 2m×長さ 10m

素材

ストレート糸: 耐候性ポリエチレン
クリンプ糸: 耐候性ポリプロピレン
基布: 透水性ポリプロピレン
裏面: ウレタンコーティング



メモリーターフ®【人工芝】



・メモリーターフ SP をお考えの方へ

サッカーグラウンドや野球場、フットサル場、学校グラウンド、幼稚園、保育園運動場など、人工芝グラウンドにしたいと検討している方の中には、予算で苦慮されているケースが多いようです。メモリーターフ SP(ロングパイル人工芝)は、完全受注生産することでコストを抑えて、お客様のご要望にお応えしています。

景観用リアル人工芝は、充填物は一切入っておりませんが、メモリーターフ SP は珪砂とゴムチップを充填することで抜糸強度を向上させるとともに、クッション性を持たせ、限りなく天然芝に近い感触を実現しました。さらに芝糸は裂けにくく、耐摩耗性に優れた「モノフィラメントヤーン」を採用しています。

耐久性に優れた糸を採用することで、維持管理コストを最小限に抑えたグラウンドを手に入れることができます。

小さな問題でも気軽に相談できる体制を整えておりますので、お気軽にご相談ください

メモリーターフ SP の構造

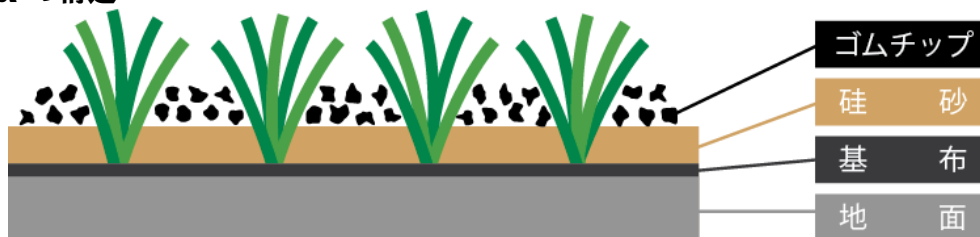

・ゴムチップ

珪砂を充填すると硬くなるため、足首、膝などにかかる負担が大きくなります。ゴムチップを充填することで、クッション性を高めて、疲労を軽減させ、怪我を未然に防ぎます

・珪砂

珪砂を充填することで芝糸の根元を固定し、スパイクなどの激しい動きによる芝糸の抜け防止になります。

競技用のストライプ模様を完全再現



サッカー等の競技場でストライプ模様に見えるのは、芝刈り機が往復するからです。芝刈り機の進行方向に芝が倒れるので、倒れる方向が逆になって、光の加減で見え方が変わり、濃淡のあるストライプ模様が出来上がります。

人工芝では倒れる方向を変えられませんが、濃淡2色の人工芝を使用してグラウンドをストライプ仕様にし、施設の外観をレベルアップして、上質な雰囲気を演出することができます。

メモリーターフ SP

規格サイズ [MTSP]巾 4m×長さ 10m~60m

素材

糸: 耐候性ポリエチレン
基布: 透水性ポリプロピレン
裏面: SBR コーティング



※施工時に珪砂とゴムチップの充填が必要です。※予算と希望に合わせて製品を生産できます。※受注生産のため、納期が最低2ヶ月必要です。

メモリーターフ®【人工芝】



・ここで遊ぶたびに もっとゴルフが好きになる

「理想のグリーンに近づきたい」様々なゴルファーの意見に耳を傾け日々研究を重ねてきた結果、見た目のリアルさはもちろん、ボールの転がり感からスピードまでリアルに再現。アンジュレーションのあるグリーン、アプローチ練習に最適なフェアウェイ、白く美しいバンカー、抵抗のある毛足の長いラフ。こだわり抜いたメモリーターフグリーンを是非体感してください。

・グリーンをお考えの方へ

天然芝でグリーンを作ろうとした場合、メンテナンスが重要です。天然芝の周りに生えている雑草は、見た目が悪くなるだけでなく、栄養を奪い、天然芝の成長を妨げてしまう恐れがあるため、こまめな除草作業が必要となります。さらにきれいなグリーンを保つためには、芝刈りはもちろん、水や肥料を季節や気候に合わせて適度に与えなければなりません。プロに管理してもらえれば問題ありませんが、そうでない場合、最初はきれいですが、2～3年後には雑草だらけになってしまいます。天然芝は初期コストが抑えられますが、メンテナンスのことを考えると維持コストが高くなるので注意が必要です。

メモリーターフグリーン

規格サイズ [MTG13-0210]巾 2m×長さ 10m

素材

糸: 耐候性ポリエチレン
基布: 透水性ポリプロピレン
裏面: SBR コーティング



日本一つぶれにくい人工芝でワンランク上の空間に

コンクリートで舗装されている駐車場のひび割れを軽減するためにスリット(目地)を入れます。スリットには、砂利や植物を入れて、デザインします。砂利はシンプルで手入れの必要がありませんが、雨で流れたり、枯葉や草などがつまってしまい、掃除しづらいということもあるようです。また、リュウノヒゲ(タマリユウ)は自然な温もりがあり、さらにグリーンがアクセントになります。しかし、タイヤで潰したり、靴で踏みつけたりと、うまく育たないことや、逆に育ちすぎて困ることもあるそうです。そこでメモリーターフスリット(人工芝)を採用することでメンテナンスフリーになり、スタイリッシュなコンクリートとの相性がよく、まるで天然芝のようにみえるグリーンが加わることで美しいアクセントが生まれます。

カットの作業を軽減



サイズは巾 55mm・75mm・95mm の3種類からお選びいただけます。面倒なカットの作業を省いて、作業負担の軽減になります。

使用用途は無量大



広い面積でコンクリートを打設する際にはスリット(目地)が必要です。ちょっとした隙間に使用することで、ワンランクアップした駐車場に。

メモリーターフスリット

規格サイズ

[MTS-1005]巾 95mm×長さ約 5000mm
[MTS-0805]巾 75mm×長さ約 5000mm
[MTS-0805]巾 55mm×長さ約 5000mm

素材

ストレート糸: 耐候性ポリエチレン
クリップ糸: 耐候性ポリプロピレン
基布: 透水性ポリプロピレン
裏面: ウレタンコーティング



メモリーターフ®【人工芝】



かつてない遮光性と透水性

メモリーターフ AIR は、つぶれにくさと高い透水性・遮光性を持ちながら、抜糸強度に優れた人工芝です。屋上用の人工芝として開発されたため、屋上の様々な防水仕様で施工できます。さらに、屋上以外でもコンクリートやアスファルト、碎石、土など透水性の求められる場所への設置も可能です。また、遮光率が高く、防草シートが必要ないため、工期の短縮やコスト削減にもつながります。

メモリーターフ



- ・防草シートが必要
- ・水抜き穴からのみ排水
- ・土への施工に適切

メモリーターフ AIR



- ・防草シートが不要
- ・全体で排水
- ・様々な場所へ設置可能

メモリーターフ AIR

規格サイズ [MTA28-0110]巾 1m×長さ 10m

素材

糸:耐候性ポリエチレン
基布:透水性ポリプロピレン
裏面:ポリエチレンテレフタレート



・オーダーメイドで空間を演出

今まで人工芝にデザインを入れる場合、色のついた人工芝を切り貼りするか、染色する方法しかありませんでした。デザインターフは独自の製法で縫い込んでいるため、色が抜けたり、剥がれたりする心配がありません。今まで実現できなかった精巧で複雑なデザインでも製作可能です。世界に2つとないオリジナルの人工芝でブランドづくりをビジュアル面から応援します。

デザインターフは全て受注生産



デザインターフ

規格サイズ [DT28]巾 1~4m×長さ 1m~4m

素材

糸:耐候性ポリエチレン
基布:透水性ポリプロピレン
裏面:SBR コーティング

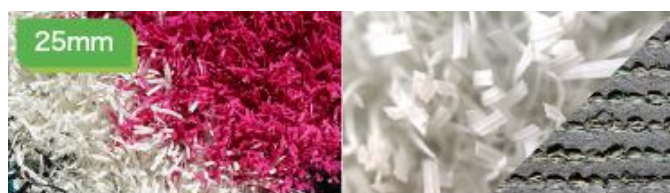

※受注生産のため、納期が最低2ヶ月必要です。以下の場合は注文時にお断りする場合がありますので、ご注意ください。・利用許諾のない著作権・商標登録のあるデザイン。・個人的に使用する場合での著作権などで保護された画像を無断利用したデザイン。・明らかに有名なキャラクターやロゴなどのデザインを真似たものだと分かるデザイン。※例外として、著作権保有者・企業などの許諾なく利用できる著作権フリーの場合、または利用許諾を得ている場合

ザバーン®&プランテックス【防草シート】

ザバーン®は、米国デュポン社で開発したポリプロピレン・4層スパンボンド不織布です。太い繊維を用いているため強度も十分です。

ザバーン防草シートの雑草抑制効果

ザバーン 240 タイプは、1本1本の太い繊維が融着しているため強度及び寸法安定性が極めて高く、イネ科の植物やスギナ、チヤガ、ヨシなどの貫通力の高い植物でも抑制します。ザバーン 136・12 タイプはロゼット型のオオバコ、タンポポやナズナなど比較的小さな雑草向けです。

ザバーン防草シートの水はけ効果

薄い構造であることから目詰まりしにくく水をよく通します。ザバーンは水はけに優れ、空気をよく通すことから土に影響を与えません。また、元々水はけの悪い場所の暗渠排水用のフィルターとしての効果もあります。

ザバーン防草シートの高い耐久性

ザバーンはデュポン社の特殊な加工方法により、常に紫外線にさらされる場所でも長時間劣化に耐え、砂利下などの紫外線に当たらない場所であれば半永久的に効果を持続できます。また、ザバーンはポリプロピレン 100%ですので加水分解が起こりません。



	ザバーン						プランテックス				
	350G グリーン			240G グリーン		136G グリーン	240BB ブラック/ブラウン		125BB ブラウン/ブラック		
幅	3m	2m	1m	2m	1m	2m	1m	2m	1m	2m	1m
長さ	20m	30m		30m		50m		30m		50m	
厚さ	0.8mm			0.64mm		0.4mm		0.64mm		0.4mm	
イネ科・スギナなどの強力雑草対応	◎			○				○			
耐用年数(暴露)	◎ 約 10~15 年以上			◎ 約 7~13 年		△ 砂利下		Nodata		Nodata	
耐用年数(砂利下)	半永久			半永久		半永久		半永久		半永久	
砂利駐車場の下	◎			○				○			
歩行砂利の下	◎			◎		○		◎		○	
暗渠	△			○		◎		○		◎	

関連商品

ザバーン®専用コ型ピン



ザバーン 350 グリーン

規格	価格
巾 3m×長さ 20m	52,800/本
巾 2m×長さ 30m	52,800/本
巾 1m×長さ 30m	26,400/本

ザバーン®専用コ型止めピン

規格	価格
150 mm/Φ4×W40×H150 (600 本入)	21,600/箱
200 mm/Φ4×W40×H200 (600 本入)	23,400/箱
300 mm/Φ4×W40×H300 (600 本入)	27,600/箱
150 mm/Φ4×W40×H150 (50 本入)	2,200/袋
200 mm/Φ4×W40×H200 (50 本入)	2,550/袋
300 mm/Φ4×W40×H300 (50 本入)	3,000/袋

接続テープ グリーン ブラウン

規格	価格
10 cm×20m	4,000/巻

ブラピン



接続テープ



ザバーン®240 グリーン

規格	価格
巾 2m×長さ 30m	36,000/本
巾 1m×長さ 30m	18,300/本

プランテックス®240 ブラック/ブラウン

ザバーン®136 グリーン

規格	価格
巾 2m×長さ 50m	38,000/本
巾 1m×長さ 50m	19,000/本

プランテックス®125 ブラック/ブラウン

ブラピン

規格	価格
25mm×115mm(600 本入)	17,400/箱
25mm×115mm(50 本入)	1,900/袋

GF ワッシャー® グリーン ブラウン ブラック

規格	価格
Φ80 mm×H12.5 mm×t2 mm (600 本入)	22,800/箱
Φ80 mm×H12.5 mm×t2 mm (50 本入)	2,400/袋

※防草シートは 2m は 2 本より、1m は 3 本より運賃元払い。※コ型ピン、ブラピン、防草ワッシャー®は 50 本入り出荷の場合は、別途運賃が必要です。600 本入りを出荷の場合は、運賃元払いです。接続テープは 20 巻以上より送料元払いとなります。

このページの価格の掛率は他のページの掛率とことなりますのでご相談ください。

植樹防草シートNo.2

【下敷き防草シート】

ローコストだから広い面積もらくらく 砂利の下敷や芝生の下敷用に最適です！

《特徴》

- ・保温・断熱効果があります。
- ・通気性、浸水性に優れています。
- ・軽量で、施工性にも優れています。

《用途》

- ・化粧砂利、芝生の下敷等、多目的に使用できます。
- ・道路、公園、畑での水分の蒸散防止による、幼苗保護。
- ・雑草防止。

《主な施工実績》

- ・平成 17 年度 兵庫県柏原土木事務所 県道 7 号線防草工事
- ・平成 17 年度 兵庫県柏原土木事務所 氷上町内砂利下防草対策
- ・平成 21 年度 神戸市役所 東部水環境処理場改築工事
- ・平成 21 年度 豊岡市役所 豊岡総合健康ゾーン工事
- ・平成 22 年度 四日市市楠町小倉排水路改良工事

《仕様》

- ・耐用年数 約 10 年 ・素材 長繊維ポリエステル不織布 ・色 グレー ・厚さ 0.37 mm
- ・幅 1m 1.5m 2m ・長さ 200m 50m

※上記耐用年数は下敷き用として使用した場合の参考値です。砂利や舗装の厚みにより変化することがあります。
(紫外線を受けると劣化が促進されます。)

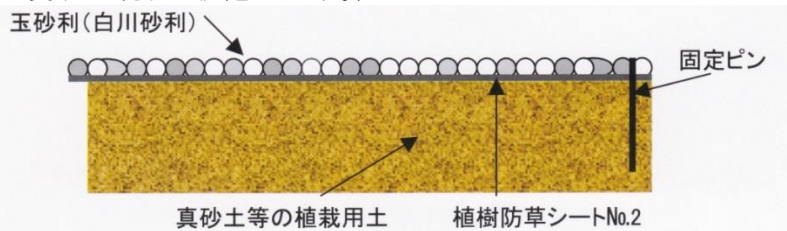

砂利のセパレートが主目的
一般的な雑草(一年草)向け

植樹防草シートNo.2(長繊維ポリエステル不織布グレー色)

厚さ(mm)	幅(m)	長さ(m)	価格(本)
0.35	1.0	200	50,000/本
0.35	1.5	200	75,000/本
0.35	2.0	200	100,000/本
0.35	1.0	50	15,000/本
0.35	1.5	50	22,500/本
0.35	2.0	50	30,000/本

植樹防草シート専用固定ピン(角U型ピン)

規格	入数	価格(本)
φ4×W35×H230mm	600本	40/本

※200 m²未満の場合は、別途運賃が必要になります。専用固定ピンは2箱未満の場合、別途運賃が必要になります。

植樹防草シートNo.1

【下敷き防草シート】

《特徴》

保温・断熱効果があります。通気性・透水性優れています。軽量で施工性に優れています。

《用途》

用土及び化粧砂利の下敷き等、多目的に使用できます。透水フィルターとして使用できます。碎石使用時における雑草防止。

《規格》

素材:長繊維ポリエステル不織布 色:黒 厚み:0.15mm 幅:1m 長さ:100m

※製品は、チガヤ・ススキ・ヨシ・イタドリ・スギナなどの強雑草には対応しておりません。※表面面に砂ホコリ等が蓄積し、飛来種子により雑草が発生することがあります。

(紫外線を受けると劣化が促進されます。)

厚さ(mm)	幅(m)	長さ(m)	価格(本)
0.15	1.0	100	12,000/本

※400 m²未満の場合は、別途運賃が必要になります。

このページの価格の掛率は他のページの掛率とことなりますのでご相談ください。



長期対応型防草シート

植樹ニューマット C-3



耐用年数	約 10 年
素 材	ポリエステル繊維(リサイクル繊維含む)
厚 み	3 mm
取り扱いカラー	ダークグリーン、ダークブラウン
質 量	450g/㎡
幅	注) 0.5m/1m/2m
長 さ	50m

※上記規格以外に角型タイプ・丸型タイプも取り扱っております。

- 分別回収された使用済みペットボトルや PET 容器から造られた、リサイクル PET 繊維を使用した防草マルチングマットです。
- 表面特殊熱処理により飛来雑草種子の着根率の低下、透水性の向上、防滑性の向上による法面での施工性の向上など優れた性能を発揮します。
- 繊維の層状結合により、適度な空隙率を有し、地温安定効果・保水効果に優れています。
- 変色の少ない、原料を着色した原着綿を使用しており、美しい景観が長期間持続します。

植樹ニューマット C-4

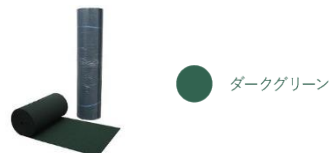

耐用年数	約 12 年
素 材	ポリエステル繊維(リサイクル繊維含む)
厚 み	4 mm
取り扱いカラー	ダークグリーン
質 量	600g/㎡
幅	0.5m/1m/2m
長 さ	40m

※上記規格以外に角型タイプ・丸型タイプも取り扱っております。

- 植樹ニューマット C-3 にボリュームを持たせ、耐用年数を上げた強力タイプです。
- 分別回収された使用済みペットボトルや PET 容器から造られた、リサイクル PET 繊維を使用した防草マルチングマットです。
- 表面特殊熱処理により飛来雑草種子の着根率の低下、透水性の向上、防滑性の向上による法面での施工性の向上など優れた性能を発揮します。
- 変色の少ない、原料を着色した原着綿を使用しており、美しい景観が長期間持続します。

植樹ニューマット H(ハード)タイプ



耐用年数	約 10 年
素 材	ポリエステル繊維(リサイクル繊維含む) + ポリエステル長繊維不織布
厚 み	2 mm
取り扱いカラー	ダークグリーン、ダークブラウン
質 量	400g/㎡
幅	1m/2m
長 さ	50m

- 分別回収された使用済みペットボトルや PET 容器から造られた、リサイクル PET 繊維を表層面に使用し、裏面には強度の強いポリエステル長繊維不織布を使用した二層構造防草マットです。
- 表層のマットは、表面特殊熱処理により飛来雑草種子の着根率の低下、防滑性の向上を得ており、裏面の強力ポリエステル長繊維不織布が、チガヤやイネ科の強雑草を強力に抑え込みます。
- 繊維の層状結合により、適度な空隙率を有し、地温安定効果・保水効果に優れています。
- 変色の少ない、原料を着色した原着綿を使用しており、美しい景観が長期間持続します。

このページの価格の掛率は他のページの掛率とことなりますのでご相談ください。

ビスタスパン



● ダークグリーン

耐用年数	約6年
素材	高密度ポリエステル長繊維不織布
厚み	0.53mm
取り扱いカラー	ダークグリーン
質量	140g/m ²
幅	1m/2m
長さ	100m

- 遮光性、芽・根の耐貫通性に優れ、効果的に雑草の発生を抑制します。
- 透水性に優れ、植栽された植物の生育を妨げません。
- ポリエステル繊維の為、劣化しにくく高い耐久性を有します。
- 落ち着いたダークグリーン色で景観にやさしくマッチします。
- 軽量で遮光性に優れています。

プロフィット TG-120



● ダークグリーン ● ダークブラウン

耐用年数	約8年
素材	特殊難燃コーティングポリエステル長繊維不織布
厚み	0.5mm
取り扱いカラー	グリーン、ブラウン
質量	180g / m ²
幅	1m/2m
長さ	100m

- 強力ポリエステルスパンボンドに特殊難燃コーティングを施しており、雑草抑制効果と難燃性を高い次元で実現しました。タバコのポイ捨ての多い場所でも安心です。
- 軽量で施工性に優れています。

プロフィット TG-200

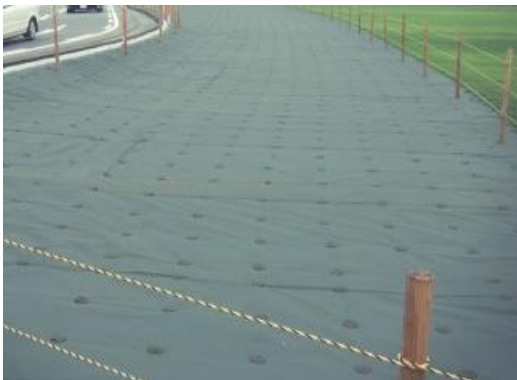

● ダークグリーン

耐用年数	約8年
素材	特殊難燃コーティングポリエステル長繊維不織布
厚み	1mm
取り扱いカラー	グリーン
質量	180g / m ²
幅	1m/2m
長さ	100m

- 強力ポリエステルスパンボンドに特殊難燃コーティングを施しており、雑草抑制効果と難燃性を高い次元で実現しました。タバコのポイ捨ての多い場所でも安心です。
- 軽量で施工性に優れています。

このページの価格の掛率は他のページの掛率とことなりますのでご相談ください。

植樹防草シートスーパー S.S.タイプ



● ● ダークグリーン

耐用年数	約 10 年
素 材	ポリエチレン織布+ポリエステル長繊維不織布
厚 み	0.4mm+0.35mm
取り扱いカラー	ダークグリーン
質 量	上層 140g / m ² 下層 90g / m ²
幅	1m/2m
長 さ	100m

●ポリエチレン織布の裏面にポリエステル不織布の透水性シートを付けた二層構造ですので防草効果が高く、残存雑草根や雑草の飛来種子が多い地域に適しています。

●耐光剤入りですので、耐候性・遮光性に優れ、長期の防草対策に有効です。

●柔軟性がありますので凹凸地への順応性があります。

●低価格の為、広い面積にも御利用頂けます。

●2枚のシートをホッチキスにより留め合わせた通常のS.S.タイプと、縫製加工によって2枚のシートを縫い合わせたS.S.DXタイプの2タイプより御選び頂けます。(価格は異なります。)

植樹防草シートスーパー S.R.・S.R.B



● ● ダークグリーン ● ● ダークブラウン

耐用年数	約 8 年
素 材	高密度ポリエチレンクロス(裏面: 黒色ラミネート加工)
厚 み	0.4mm
取り扱いカラー	グリーン、ブラウン
質 量	190g / m ²
幅	1m/2m
長 さ	100m

●高密度ポリエチレンクロスの裏面に黒色ラミネート加工を施し、遮光性に優れ、防草効果が高く、強雑草や飛来雑草種子の多い地域に適しています。

●耐光剤入りですので耐久性が高く長期的な防草対策に有効です。

●柔軟性がありますので、凹凸地への順応性が高く、軽量の為施工性に優れています。

●透水性はありませんので植物との併用には不向きです。

※材質がポリエチレンですので接着剤との相性は良くありません。

植樹防草シート T-1



耐用年数	約6~8年
素 材	ポリエステル長繊維不織布
厚 み	1.0mm
取り扱いカラー	グリーン、ブラウン
質 量	300g / m ²
幅	T-1-#1000 1m T-1-#2000 2m
長 さ	50m

●「植樹防草シート T-1」はスパンボンド製法に特殊加工を加えて作られた高密度長繊維不織布のロングラン強力防草シートです。

●遮光性、芽・根の耐貫通性に優れ、表面の平滑性が高いためシート上に土埃などが溜まりにくく、効果的に雑草の発生を抑制します。

●特殊加工により柔軟性に優れ敷設地への追従性に優れています。

●透水性に優れており雨水の浸透を妨げません。

●劣化しにくいポリエステル繊維製で高い耐久性を有します。

●落ち着いたダークグリーン色で景観にやさしくマッチします。

●軽量かつハサミなどで簡単にカットができ、施工性に優れています。

このページの価格の掛率は他のページの掛率とことなりますのでご相談ください。

生分解性防草シート

植樹防草ニューマット K-3



耐用年数	約1~2年
素材	麻クロス 黄麻繊維
厚み	3mm
取り扱いカラー	ベージュ
質量	500g / m ²
幅	1m/2m
長さ	20m

- 雑草の発生と土壤水分の蒸散を防ぎ、地温を安定させることで苗木の根の活着を助け、健全な生育を促進します。
 - 麻フェルトの表面に麻クロスシートを施した2層構造が、従来の麻マットの表面剥離を抑え、よりワラに近いふっくらとした空気層を作り出しています。
 - 樹木の根元だけを効果的に保護する角・丸型タイプと、植栽場に全面施敷するロールタイプを取り揃えております。
 - 注意点 生分解性の防草シートは一時的な防草目的で使用してください。
- ※耐用年数は、現場条件により若干誤差が生じますので参考値になります。
※上記規格以外のロールタイプ、角型タイプ・丸型タイプも取り扱っております。

植樹ニューマット Eタイプ



耐用年数	約6年
素材	リサイクルウール繊維
厚み	mm
取り扱いカラー	ダークブラウン
質量	550g / m ²
幅	1m/2m
長さ	20m

- リサイクルウール(回収衣料品)を使用した、マルチングマットです。
- 地温安定効果に優れ、植物の活着・成長を助長します。
- 天然素材ですので、微生物分解し、肥料成分として土に戻ります。
- 必要期間後の撤去・処分の必要がなく、焼却処分する場合でも有害物質を発生させません。
- 麻マットに比べて防草効果・マルチング効果が優れており耐用年数も長い。(約6年)
- 景観に優しくマッチする、ブラウンをご用意しております。

このページの価格の掛率は他のページの掛率とことなりますのでご相談ください。

RCF®防根・防竹シート

【防草材・被覆土舗装材】

全ての植物根に対応したオールラウンド防根シート

RCF®防根・防竹シートは4層スパンボンド不織布にポリプロピレン樹脂を両面コーティングした不透水性の防根シートです。引張強度、伸び、耐水圧、破裂強度に優れ、根の圧迫、地中埋設にかかる土圧にも耐え、水による劣化等の問題もありません。化学薬品も一切含まれていないので、健康な樹木を育て、根茎抑制効果を長期的に持続する事が可能です。化学物質の仕様が一切認められない欧州で、広く採用されております。

0.5m、1m、1.5m、2mの4種類の幅があり、施工条件によりシート幅を選定して下さい。平面や法面への施工では、2m幅が特に施工性が良く数多く使用し施工されています。

例えば堤防などを根から守る法面施工、屋上緑化向けに平面施工などの用途があります。舗装や園路などは、垂直に防根・防竹シートを埋設し、舗装材への侵入を防ぎます。

製品の曝露部の耐久性を向上させるため、UV加工を施したオールラウンド型(全樹木、竹、笹対応)の防根・防竹シートです。

土中の紫外線に曝されない場所であれば半永久的に効果は持続されます。事実、欧州での使用実績で20年を超えて機能している現場も数多くあります。

施工実績例

- 竹・・・竹林との境界や竹の植栽に
- 樹木・・・舗装道路や屋上緑化に
- 笹・・・笹の植栽に

・公園園路、道路などの舗装材、インターロッキング等の保護。・道路植栽帯、緑地帯からの根茎進出防止。・電線共同溝、情報管、上下水道管の保護。・地下貯留槽、浸透槽の保護。・屋上緑化での耐根シート。・法面植栽による護岸堤防の保護。・貯水池の遮水シートの保護。・竹林の進出防止。・路盤補強用遮水シートとして泥水の噴きあがり防止。



法面

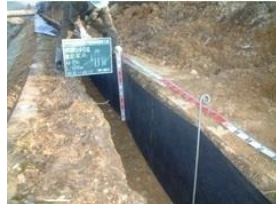

竹の防根



笹の房防根

RCF®防根・防竹シート

規格	価格
0.5m×10m	11,900/本
0.5m×20m	23,800/本
1.0m×10m	23,800/本
1.0m×20m	47,600/本
1.5m×10m	35,700/本
1.5m×20m	71,400/本
2.0m×10m	47,600/本
2.0m×20m	95,200/本

RCF®防根テープ

規格	価格
10cm×10m	5,400/本

※RCF20㎡以下の場合、送料1,000円ご負担願います。※接続テープは、数量により実費運賃をご負担いただく場合がありますので、ご注文の際はご確認願います。



植栽するエリアを決めたらコンボで掘削する。



オペレーター1人と補助1人で行くと効率が良い。



シート同士のジョイントは1m以上重ね、専用のテープできれいに両面とも接続する。(※樹木の場合はシート重ねは20cmが良い)



シートを広げる場合、シートがたるまないようにある程度の間隔で支柱を立てる。



ある程度シートを広げ設置が完了したら土を埋め戻す。この場合、勢い良く埋め戻すとシートがよれてしまうので静かに土を踏み固めながら土を戻す。



埋め戻した場所はコンボで踏み固める、もしくはプレート転圧で締め固める。



最後に植栽して完了。

このページの価格の掛率は他のページの掛率とことなりますのでご相談ください。

グランドグリッド 【地盤安定材】

グランドグリッド™は米国デュボン社が開発した特殊不織布製のハニカム構造材です。

グランドグリッド™を駐車場、仮設道路、舗装路盤に使用すると、砂利の沈下散失の防止や路盤変形、陥没を防止し、丈夫で安全な路盤を作る事が可能です。また、グランドグリッド™は傾斜面の保護にも対応可能で、斜面の土砂流出やそれに伴う斜面下の土砂の堆積を防止します。

素材にはデュボン社が開発した強靱なポリプロピレン不織布のザバーン®を採用しており、非常に高い強度と高い透水性能があるため、暗きょ排水層としてもご使用可能です。その特徴を活かし様々な工事に対応可能となっております。

Lタイプ アルミエッジ 50 (グランドグリッド™スターター/エッジガイド)を使用した施工

Lタイプ アルミエッジ 50 は、グランドグリッド™、ブロック、アスファルトなどを使用した、多用途の施工が可能です。

グランドグリッド™を設置する場合には、アルミエッジ 50 をスターターとして使用します。

アルミエッジ底面の細かいツメ部を折り曲げて、グランドグリッド™をツメに引っかけて固定することができます。



グランドグリッド™施工断面図



アルミエッジを使用したグランドグリッド™施工

駐車場敷き砂利のワダチの解消、砂利特有のワダチを防止



敷き砂利のワダチ



施工後

舗装面の陥没の防止に最適、地盤の補強



砕石を充填する



ランマーなどで転圧



施工完了

斜面の土砂の流出による景観の改善、側溝の埋まり等の解消



土砂の流出



施工後

砂利敷き通路、園路の歩行性の改善



歩行しにくい砂利道



砂利を安定させ歩きやすく

グランドグリッド™ 50-55



拡張時サイズ	縮小サイズ	重量(約)	価格
1250mm×8m×H50mm (升目 55mm)	1660mm×H50mm×230mm	5kg	28,000

※送料は 10 セットで運賃元払いとなります。

Jピン (グランドグリッド®固定用)



規格	価格
φ 6mm×150mm×30mm (600 入)	34,200
φ 6mm×150mm×30mm (50 入)	3,150
φ 6mm×250mm×30mm (600 入)	39,000
φ 6mm×250mm×30mm (50 入)	3,500

※600 本以上より元払い。未満の場合は一式 1,500 円

このページの価格の掛率は他のページの掛率とことなりますのでご相談ください。

リサイクルエッジングシリーズ 【仕切り材】

世界中で使用されている造園用の見切り材リサイクルエッジングシリーズは高密度ポリエチレンであり耐久性があります。リサイクルエッジングを設置することにより植物の根の侵入やランドスケープに必要とされる美しさを惹き出し、目に見えない部分で最大の活躍をします。フレキシブルで様々な曲線や直角を画くことが可能であり、また長年このデザインを継続させることが出来ます。施工はととても簡単です。専用のジョイント部材を使用し連結も可能です。カットはのこぎりで簡単に行えます。

マーブルエッジ 25 (人工芝／植栽帯見切)

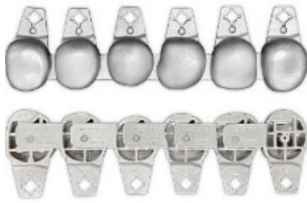
	品 番	規 格	付 属 品
	EDG-STASET	長さ:約 295mm 高さ:約 25mm 幅:約 80mm 重さ:約 326g	

ロックエッジ 50 (人工芝／植栽帯見切)

	品 番	規 格	付 属 品
	EDG-STBSET	長さ:約 830mm 高さ:約 50mm 幅:約 125 ~ 140mm 重さ:約 3150g	

Vタイプ アルミエッジ 100 (植栽帯／天然芝見切)

	品 番	規 格	付 属 品
	EDG-ALBL100	高さ:約 100mm 長さ:約 6m (約 2m×3 本)	20cm アンカーピン:9 本 アルミジョイント:3 個

Lタイプ アルミエッジ 50 (グランドグリッド™ スターター／エッジガイド / アスファルト見切)





	品 番	規 格	付 属 品
	EDG-ALBL50	高さ:約 50mm 長さ:約 6m (約 2m×3 本)	20cm アンカーピン:9 本 アルミジョイント:3 個

Vタイプ プラエッジ 100 (植栽帯／天然芝見切)

	品 番	規 格	付 属 品
	黒:EDG-VBL-3P 茶:EDG-VBR-3P	高さ:約 130mm 長さ:約 6m (約 2m×3 本)	30cm アンカーピン:10 本 ストレートジョイント:細 3 本、太 3 本

Q タイプ プラエッジ 35(防草シート/人工芝見切)

	品番	規格	付属品
	黒:EDG-BWBL-3P 茶:EDG-BWBR-3P	高さ:約 35mm 長さ:約 6m(約 2m×3 本)	20cm アンカーピン:9 本 ストレートジョイント:3 本

ストレートジョイントセット (Vタイプ用)	エッジアンカー	90° ジョイントセット (Vタイプ+/防草シート見切用)	プラピン大
			

リサイクルエッジング

品名	規格	価格
マーブルエッジ 25	長さ約 29 mm×幅約 80 mm×高さ約 25 mm	4,400
ロックエッジ 50	長さ約 830 mm×幅約 125 mm~140 mm×高さ約 50 mm	9,900
V タイプ アルミエッジ 100	長さ 2m×高さ 100 mm×3 本(6m 分) (アルミジョイント:3 個、20 cmアンカーピン 9 本付)	10,200
V タイプ プラエッジ 100 (Vタイプ+)黒	H約 130 mm×約 2m×3 本(6m 分) (ストレートジョイント細:3 本、太:3 本、30 cmアンカーピン 10 本付)	7,800
V タイプ プラエッジ 100 (Vタイプ+)茶	H約 130 mm×約 2m×3 本(6m 分) (ストレートジョイント細:3 本、太:3 本、30 cmアンカーピン 10 本付)	7,800
L タイプ アルミエッジ 50	長さ 2m×高さ 50 mm×3 本(6m 分) (アルミジョイント:3 個、20 cmアンカーピン 9 本付)	8,400
Q タイプ プラエッジ 35 (防草シート見切)黒	2m×3 本(6m 分)、コ型 20 cm×9 本ストレートジョイント 3 本	5,700
Q タイプ プラエッジ 35 (防草シート見切)茶	2m×3 本(6m 分)、コ型 20 cm×9 本ストレートジョイント 3 本	5,700
ストレートジョイントセット(Vタイプ用)	細 3 本、太 3 本 (黒・茶)	1,300
エッジアンカー	300 mm×50 本	3,000
90° ジョイントセット(Vタイプ+/防草シート見切用)	コーナー 1 個、細コーナー 1 個、太ストレートジョイント 2 本(黒又・茶)	1,700
プラピン大	H235 mm 6 本/袋	2,500

※送料は 10 セットで運賃元払いとなります。※オプション品のみの場合は実費送料となります。

このページの価格の掛率は他のページの掛率とことなりますのでご相談ください。

ローンベース 【芝生保護材】

芝生の駐車場ならローンベース。高耐圧、高荷重の駐車場や歩道・広場などに最適。

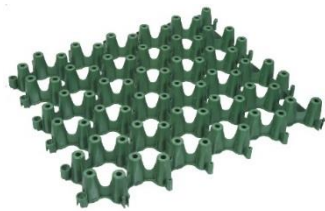

ローンベース LGB-02
 用途: 駐車場/大型車用
 10t 程度
 寸法: 559×577×70mm
緑化率: 84.72% 1㎡当り: 4 枚



ローンベース LGB-09
 用途: 駐車場/大型車用
 少頻度 10t 程度
 寸法: 520×520×76mm
緑化率: 90.06% 1㎡当り: 4 枚



ローンベース LGB-07
 用途: 駐車場/普通車用
 寸法: 557×484×61mm
緑化率: 90.08% 1㎡当り: 4 枚



ローンベース LGB-08
 用途: 駐車場/普通車用
 寸法: 517×517×51mm
緑化率: 90.27% 1㎡当り: 4 枚

施工方法



路盤整地 200～300mm 下掘りします。・整地後クラッシャーラン(砕石材)0～40を投入します。・十分に転圧(2～4t)整地します



レベル調整(転圧) ・レベル調整材(山砂、真砂土、スクリーニングス)を投入敷きならします。・プレートで転圧します。・厚み 5～10mm に仕上げます。・ローンベースの高さGLに合わせます。



ローンベース設置 ・ローンベースのタテ、ヨコの1コーナーを決めます。・接合部分は凸部の上に凹部を重ねて上から押し込むようにして組立てます。・一列ごとに前後左右を確認して、ゆがみのないように調整して下さい。・曲面、角部分は剪定ばさみ等で、本体がはみだした部分をカットします。・車止ローンストッパーを設置する場合は、客土を投入する前のこのタイミングで行います。



客土投入 ・敷設後黒土を投入し敷きならします。・竹ぼうきで少し強めにすきとり芝生の厚みを考慮して、ローンベースの先端部が20mm程度露出するようにします。



張芝工 ・ローンベースの上に芝生を植え付けていきます。



散水・転圧・目砂 散水しながら2～4tのローラー転圧をかけます。・化学肥料を散布します。・芝の目砂をし、芝生が根付くまで養生をしてください。

ローンベース施工上の注意

- ・一般乗用車対象として設置する箇所でも、規制しない限り大型車両、緊急車両等出入の可能性があるので常に最大耐圧を考慮に入れて施工して下さい。
- ・砕石路盤の厚さは製品タイプに限らず 15～25cm 以上にして下さい。
- ・透水性の低い路床の場合は、必ず排水設備を設けて下さい。
- ・施工後は芝生育成のため、散水・肥料等を充分与えて養生・管理を行って下さい。
- ・目砂が不足するとローンベースが露出してしまい破損する恐れがありますので、補充して管理を行って下さい。
- ・路面がしっかり整地されていないと芝生面が陥没する恐れがありますので、十分に転圧して下さい。
- ・芝生は 100% 張りをお願いします。

ローンベース施工断面図

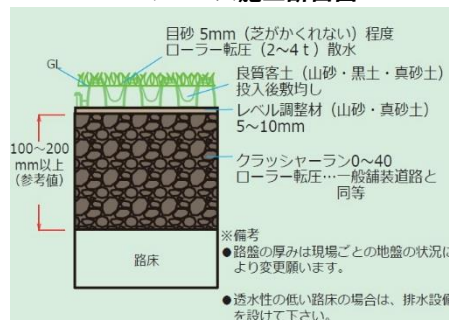

ローンマーカー LGM-04

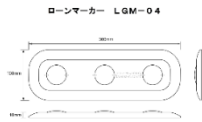

専用金具付 1 セット
 ●アスファルト用付属品：コンクリートネイルΦ4×50mm
 ●コンクリート用付属品：コンクリートアンカーΦ4×20mm
 ※ご注文の際にアスファルト用、コンクリート用どちらかご指示ください。

視認性に優れたオレンジキャップがついたスタンダードタイプ。
 ■用途■舗装路用区画マーカー
 ■寸法■300×100×10

ローンマーカー LGM-04R

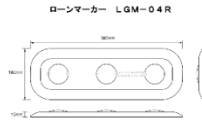

専用金具付 1 セット
 ●アスファルト用付属品：コンクリートネイルΦ4×50mm
 ●コンクリート用付属品：コンクリートアンカーΦ4×20mm
 ※ご注文の際にアスファルト用、コンクリート用どちらかご指示ください。

視認性に優れたオレンジキャップと反射ラミネートシール貼付により夜間の視認性を更にも高めたタイプ。
 ■用途■舗装路用区画マーカー
 ■寸法■300×100×10

ローンマーカー LGM-06

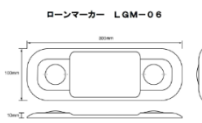

専用金具付 1 セット
 ●アスファルト用付属品：コンクリートネイルΦ4×50mm
 ●コンクリート用付属品：コンクリートアンカーΦ4×20mm
 ※ご注文の際にアスファルト用、コンクリート用どちらかご指示ください。

視認性に優れたオレンジキャップと、ご希望の英数字を彫刻できるタイプ。
 ■用途■舗装路用区画マーカー
 ■寸法■300×100×10mm

ローンマーカー LGM-03

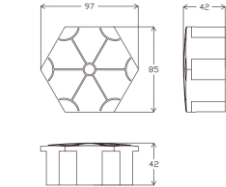
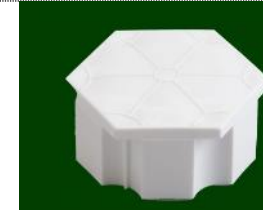

■用途■芝生駐車場白線マーカー・ガイドライン○区画線○身障者マーク ○数字
 ■寸法■97×85×42mm ■※ローンマーカーLGM-03 はローンベース LGB-07 専用です

ローンマーカー LGM-08

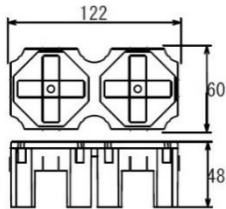

■用途■芝生駐車場白線マーカー・ガイドライン○区画線○身障者マーク ○数字 ■寸法■122×60×48mm ■※ローンマーカーLGM-08 はローンベース LGB-08 専用です

ローンマーカー LGM-09

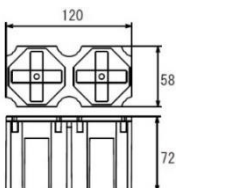

■用途■芝生駐車場白線マーカー・ガイドライン○区画線○身障者マーク ○数字 ■寸法■120×58×72mm ■※ローンマーカーLGM-09 はローンベース LGB-09 専用です。

ローンストッパー LGS-01

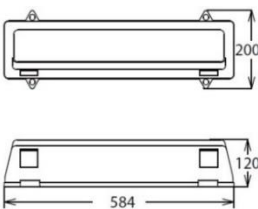

■用途■芝生駐車場車止め ■寸法■584×200×120mm (専用金具付) ■1台当り ■2本使用
 ※ローンストッパーLGS-01 はローンベースLGB-07・08 (04・06) のみ取り付けすることができます。

ローンストッパー LGS-02

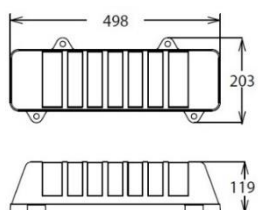

■用途■芝生駐車場車止め ■寸法■498×203×119mm ■標準価格 ■1台当り ■2本使用
 ※ローンストッパーLGS-02 はローンベースLGB-09専用です

このページの価格の掛率は他のページの掛率とことなりますのでご相談ください。

ローンガードナー 【芝生保護材】

芝生の庭園ならローンガードナー

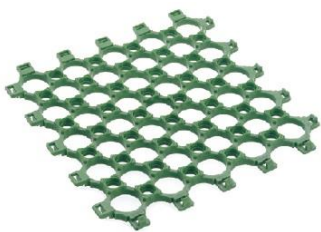

ローンガードナー LG-03
 用途:公園・ゴルフ場・ハウス・庭園
 寸法:344×344×15mm
緑化率:84.56% 1㎡当り:9枚

〈付属品〉フット A 1㎡当り 36本付属

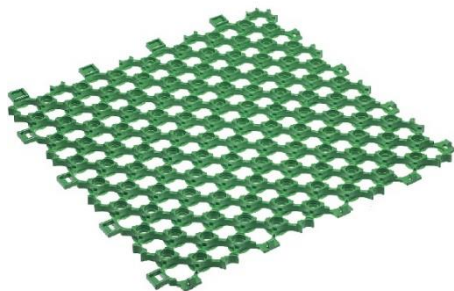

ローンガードナー LG-06
 用途:公園・ゴルフ場・ハウス・庭園・法面
 寸法:519×519×15mm
緑化率:81.31% 1㎡当り:4枚

〈付属品〉フット A 1㎡当り 16本付属



ローンガードナー LG-07F
 用途:公園・遊具周り・校庭・ゴルフ場・床材(室内)
 寸法:500×500×10mm
緑化率:71.9% 1㎡当り:4枚

〈別売品〉専用金具 ■格寸法 ■L=200mm
 ■1㎡当り ■16本



フット A
 用途:ローンガードナー固定用
 寸法:φ19×77.7mm
 1枚当たり 4本(セットで付属)

フット B
 用途:ローンガードナー固定(部分補強用)
 寸法:16×14×150mm



千葉県某マンション



茨城県三味塚古墳

ローンガードナーLG-03・06 敷設組付け施工方法【芝植付け後】



最初にローンガードナーをお2~3㎡位ずつ1列にジョイントさせます。

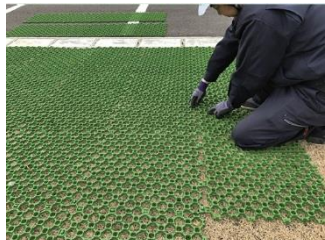

1列ずつジョイントさせたものを施工場所で順次継ぎ合せていきます。



フット A を打ち込んでいきます。打ち込みフットの数の目安は、ローンガードナー本体1枚につき約4箇所が理想です。



剪定鋏などで、本体がはみだした部分をカットします。その場合も浮き上がる箇所はフット B で押えておきます。

ローンガードナー施工上の注意

組み付けの際、コンパネや堅い場所の上で2~3㎡ずつジョイントし、設置場所へ移動後全体を連結すると作業はかかります。縁廻り部分にはめくれを防ぐため、なるべく先端部分にフットを打ち付けて下さい。凹凸の多い場所、法面、築山等にはフット B の併用をおすすめします。施工後は芝生育成のため、散水・肥料等を充分与えて管理を行って下さい。仮設駐車帯に使用する場合は排水勾配を設けて下さい。フット B ご使用の場合、良質土140mm以上が必要です。

ローンガードナーLG-07F 敷設組付け施工方法【芝植付け後】



良質土を厚さ200mm以上になるように敷き詰めます。その上に芝生を張ります。芝生の上にローンガードナーLG-07Fを数枚ずつ敷きます。隣接する二枚のローンガードナーを専用金具でとめていきます。

LG-03・06 施工断面図

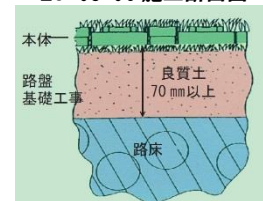

LG-07F 施工断面図

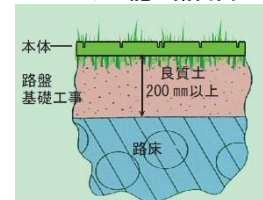

このページの価格の掛率は他のページの掛率とことなりますのでご相談ください。

ローングラベル 【砂利舗装材】

砂利がえぐり取られたり、散らばらないため轍跡が付きにくく、補修回数を軽減できます。

ローングラベル LGR-01

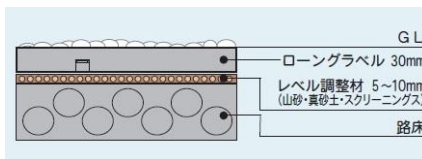
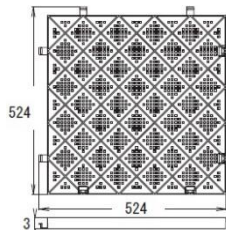
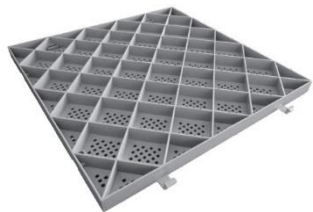

用途: 砂利舗装材 (歩行者・車椅子用)
寸法: 524×524×30mm
1㎡当り 4枚

ローングラベル LGR-02

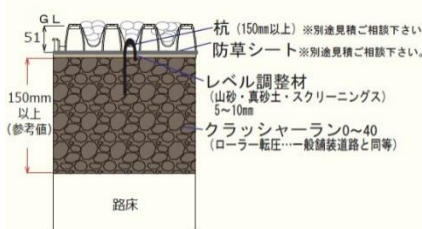
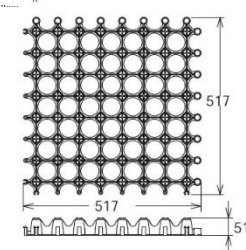

用途: 砂利舗装材 (駐車場用: 2t未満普通車用)
寸法: 517×517×51mm
1㎡当り 4枚

ローンマーカー LGM-08

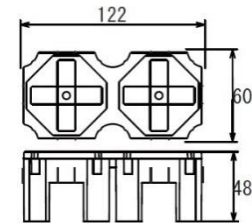

■用途■ 芝生駐車場白線マーカー・ガイドライン
○区画線 ○身障者マーク
○数字 ■格寸法 ■122×60×48mm

ローンSTOPパー LGS-01

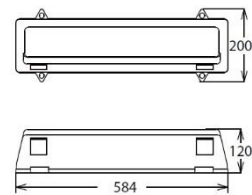

■用途■ 芝生駐車場車止め ■格寸法 ■584×200×120mm (専用金具付) ■1台当り ■2本使用

ローングラベル LGR-01 施工方法

整地



①40～50mm床掘りする。②整地する。③十分に転圧(2～4t)整地する。④大きな石やゴミ等は必ず取り除く。※ローングラベル浮き上がりの原因となります。⑤レベル調整材(山砂・真砂土・スクリーニングス)を投入し敷きならし、不陸の調整を行う。※厚み5～10mm

敷設



⑥ローングラベルのタテ・ヨコの1コーナーを決める。⑦接合部分の凸部の上に凹部を重ねて上から押し込むようにして連結させる。⑧一列ごとに前後左右を確認して、縦横を揃える。⑨縁石や見切り材などの固定物と接する場合は、10mm程度のすき間を設けて下さい。※寒暖差で本体が少し伸縮する。⑩切断は、のこぎり・丸のこで行って下さい。

砂利投入



⑪砂利を投入する。※充填物(碎石)は5～13mm程度の粒状 ※ローングラベルが浮き上がらないように注意して充填する。

敷均し 完成



⑫レーキなどで少し強めに敷き均す。敷均し ⑬ローングラベルの格子目の中にムラなく均一に砂利を埋込む。—完成—



このページの価格の掛率は他のページの掛率とことなりますのでご相談ください。

E-エコロジーソイル

【防草材・被覆土舗装材】

雑草防止・土壌への還元・照り返しの低減簡単施工・植樹の育成保護

E- エコロジーソイルは、真砂土と呼ばれる加熱加工した自然土を使用しているため、自然に土壌へ還元されます。適度な透水性、保水性が有り、散水のみでの施工を可能にしました。環境問題に配慮した次世代を担う製品です。



■カラーバリエーション



オレンジ

レッド

ベージュ

■施工目安*1㎡あたり使用量(ロス分として1割程度増量して下さい)

厚み (cm)	3cm	4cm	5cm	6cm
使用量 (Kg)	48	64	80	96

■基本仕様 重量:25kg/1袋 比重:1.56 m^3 含水比:1.1%以下 粒度:4.0mm以下

■成分 山砂:配合約80~90% 固化材:配合約10~15%

特 徴

花崗岩が風化することによりできた自然土、真砂土(通称:山砂)を使用。原料は優れた強度をもつ石英を主成分としています。※粒形を4mm以下に粒度調整をしています。雑草を生えにくくします。適度な透水性・保水性があります。(水がしみこみますので、足に跳ね上がりません。また水たまりができてくく、土埃がたちません)舗装後の景観は、天然の土砂に近い自然な風合いになります。対応年数は下地の路盤の強度により異なります。(ひび割れ破損等の補修は簡単にできます)

用 途

ガーデニング、犬走り、公園、墓地の遊歩道等。通学路、住居周辺はじめ、様々な場所での雑草防止。植木まわりの草押さえ、土砂流出保護、庭の表面保護

施工手順

① 下地調整



施工箇所の雑草等を取り除き整地します。駐車場に使用する場合は転圧を充分に行います。*駐車場タイプもご用意しております。下地をしっかり作ることで、美しい仕上がりがとなります。

① 敷きならし



材料を均等に散布しコテ等にて表面を均します。(標準4cm厚で1㎡あたりの使用量は約2.5袋)

② 1次散水



散水用ホースまたはジョウロなどを使用して、全体的に表面が濡れる程度に散水します。(霧状またはシャワー状の水圧で…) *ホース・バケツ等での大量散水は表面の凹凸や固化剤の流出原因となります。

③ 2次散水



1次散水終了後、夏場で約1時間、冬場で約2~3時間経過後に2次散水を行います。全体にまんべんなく、たっぷりと散水して下さい。必要散水量:平面で約150/㎡、法面で約300/㎡以上です。*散水量が不足しますと下層部分まで水が浸透しない為、未硬化やクラック発生の原因となりますので必要散水量は必ず守って下さい。

④ 養生



2次散水終了後、最低1日以上湿潤状態を保ってください。(その間、施工面には乗らないで下さい。)*低温時には凍結防止対策として、施工面に養生シート等を掛けて、1週間程度保護養生を行なって下さい。

注意事項

- 身体に直接触れないようにして下さい。●取扱いの際は、防塵メガネ・防塵マスク・ゴム手袋を着用して下さい。●寒冷地又冬季に使用する場合、5℃以下での施工は基本的に出来ません。散水した水が凍結し硬化不足等の原因となります。●雨天の場合は使用できません。又、雨が予想される場合も硬化不足の原因となりますので使用をお控え下さい。●駐車場の場合は5cm以上の施工で下地、躯体共転圧が必要です。(クラックが発生する場合があります)●天然材料を使用しているため、ロットにより多少の色の違いがあります。●コンクリート下地には絶対に施工しないでください。●冬季の使用において、気温5℃以下のときや凍結が予想されるときは施工を中止して下さい。●ホースやバケツ等での多量散水は材料流出の原因となりますので行わないで下さい。●自動車などの重量物は施工面の上に乘せないで下さい。●散水量が不足していると、硬化不良をおこしますので、施工時は散水を十分に行なって下さい。●本製品はセメントと同様に保管し、開封後はお早めに使用下さい。

ガンコマサ

【防草材・被覆土舗装材】

良質の真砂土を独自の固化技術で固め、自然土の風合いのまま優れた強度で雑草を抑制

製品特徴

- 基本施工は機械不要の簡単作業。
- 雑草を抑え、手間いらず。
- 薬剤を含まない安全な品質。
- 適度な透水性で水たまりが出来にくく、泥沼化しません。
- 自然度の風合いを保ち、落ち着いた景観を提供します。

用途

- 防草対策(植樹廻りの雑草対策を含む)
- 320万袋の出荷実績(業界随一)
- 13年以上の防草効果実績(業界随一)

舗装断面図

ガンコマサの下地は現状土を締め固めます。下地の状態が悪い場合は、砕石や客土を補足し適正な下地(路盤)を形成します。樹木の保護のため、幹の周り(目安としては幹の直径3倍以上)は空けて施工し、マルチング材を施工します。

施工基準

標準施工厚	:30mm
使用数量	:2.0袋/㎡(50kg/㎡)

ガンコマサ 25kg

規格	価格
25kg	お問合せ下さい
1tフレコン	お問合せ下さい

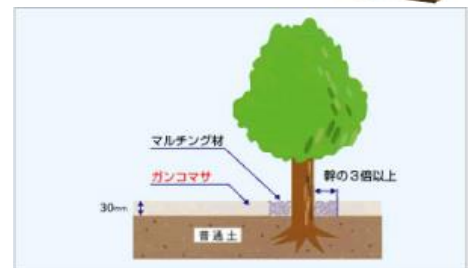

スーパーガンコマサ

【舗装材】

従来のガンコマサから強度・摩耗・凍結に対する耐久性を大幅にアップした歩道専用舗装材

製品特徴

- 1.強度と耐久性が飛躍的にアップ圧縮強度
20N/mm²、曲げ強度 3.4N/mm²以上の強度発現！(28日経過試験結果、当社試験において圧縮・曲げ共に、強度は4倍以上！)
- 2.磨耗、凍害に対する耐久性がアップ！
均一配合・品質管理されたプレミックス材
良質の真砂土を使用し粒度を一定にする加工技術と新配合でより高い品質安定性を備えた製品に仕上げました！
- 3.デザイン自由度に優れた高機能性
従来からの散水硬化工法を受け継ぎ、敷き均し時点で自由な舗装形成が可能です！ 景観材料との組み合わせも自由自在！
- 4.新工法による省力化・仕上がり安定性
従来の散水工程を1工程に簡素化。転圧による均一な仕上がりで強度のばらつきを解消！転圧後には即歩行可能！



舗装断面図

ガンコマサの下地は現状土を締め固めます。下地の状態が悪い場合は、砕石や客土を補足し適正な下地(路盤)を形成します。樹木の保護のため、幹の周り(目安としては幹の直径3倍以上)は空けて施工し、マルチング材を施工します。

施工基準

標準施工厚	:40mm
使用数量	:3.2袋/㎡(80kg/㎡)

ガンコマサ 25kg

規格	価格
25kg	お問合せ下さい
1tフレコン	お問合せ下さい



- 1.下地整正
クラッシャー砕石にて、転圧を行う。敷き厚は、100mm以上
- 2.敷き均し
レーキ等で、敷き均しを行う。排水勾配を考慮しながら敷き均す。
- 3.第一転圧
転圧ローラーにて、2~3往復転圧をかける。端部より転圧、その後長尺方向にかける。
- 4.表面整正
第一転圧後、不陸整正を行う。
- 5.刷毛引き
コテ及びレーキ等の跡を消す。表面粒子の偏りを無くし、均一な仕上がりにします。
- 6.基本散水
シャワー状の柔らかい散水を全体にまんべんなく行なう。※表面に水が浮き上がる程度の散水を5~10分置きに3回。
- 7.掘込透水確認
施工面を直接掘込み、水の浸透具合を目視で確認します。
- 8.第二転圧
散水終了後、専用ローラーで、3往復転圧を行なう。
- 9.養生・マット養生について
施工完了後にシャワー状の散水養生を行なう。※冬季施工時には散水養生後、初期凍害を防止するため「マット養生」を行なう。

皮付ウッドチップ

【マルチング材・宮城県産】

皮付ウッドチップの材料になるのは、杉、桧(ヒノキ)、広葉樹などです。大きさや形はバラバラです。一部、先の尖った製品も混じております。



皮付ウッドチップ

皮付ウッドチップ

規格	価格(消費税別)
50L/箱	2,680/箱
フレコン袋入	21,600/袋

スギマルチングファイバー

【グランドカバー材・スギ皮樹脂 100%】

庭の装飾や土壌菌や乾燥から作物を守るマルチング材。

雑草の抑制や殺菌効果を持つスギマルチングファイバーは、強い繊維質により風雨での飛散・流亡が少なく、耐久性に優れていることからマルチング材やグランドカバー材として最適です。



スギマルチングファイバー

規格(mm)	価格(消費税別)
50リットル	2,600/袋
1000リットル	21,600/袋

スギマルチングファイバーは、スギ樹皮と少量の木質部分を繊維状に加工したものです。これを1㎡あたり50~100リットル(厚さ5~10cm)、マルチングを行います。マルチングの厚さは5cm以下だと効果が極端に薄れますので、最低でも1㎡あたり50リットル(厚さ約5cm)はご使用下さい。

木製枕木材 【天然資材】

宮城県産の間伐材を使用。美しさと強靭さを兼ね備えた木材。

【県内産間伐材(杉材)タナリス加圧注入+着色 "インサイジング加工" リング無】



インサイジング加工

規格(mm)	販売価格(消費税別)
2000×120×200	10,000
980×120×200	5,200

- 天然素材のため多少のバリ・そり・節・ささくれ・ヒビ割れ・色の濃度差があります。
- 天然素材のため規格寸法の多少のばらつきがあります。
- 本製品を切断加工した場合には切断面の保護・及び色付けの為にクレオトップを塗布してください。

国産中古枕木 【天然資材】

あたたかみのある天然木で庭を演出。



規格(mm)	販売価格(消費税別)
約 2100×200×140	お問い合わせ下さい

木製フェンス材

【タナリス CY 加圧注入加工】※受注生産品

リーズナブルでバリエーションも豊富！別注サイズも可能です！

タナリス CY は、安全性の高い銅化合物・シプロコナールを主成分とする環境に配慮した低毒性の加圧注入用木材防腐・防蟻剤です。



(現場塗装)

安全性 耐久性に優れた製品！

JAS に規定されている基準に適しています。安全性、耐久性に優れていることから、住宅用資材、外構材、産業用資材、農林水産業用資材など、幅広い用途で使用することができます！

防腐・防蟻効力に優れた製品！

野外杭試験の結果から、タナリス CY 処理木材は※1 接地用途においても 10 年以上の効力を充分に発揮するものと判断されます！(※1:AQ1 種(K4 相当))

- ◆タナリス CY 処理木杭のフィールドテストは、1999 年より日本国内 4 箇所で開始されました。
- ◆いずれの試験地においても無処理の木杭は約 3~4 年ですべて腐朽・白蟻の被害で崩壊しました。
- ◆タナリス CY 処理済木杭については 10 年経過した時点においても、地上部および地中部については腐朽・白蟻に対する被害は認められず、最も過酷な条件となる地際部分についても、ごく僅かに被害が認められる程度であり、10 年以上に渡って十分な効力が維持される事が確認されております。

リーズナブルで手軽な製品！

使いやすいサイズで、施工に手間取りません。

◆フェンス部材(無塗装)※受注生産品 別注可能



タナリス CY 加圧注入加工 杉材(横板貼用)

規格(mm)	価格(消費税別)
3000×90×15	1,150
2000×90×15	780

タナリス CY 加圧注入加工 杉材(縦板貼用)

規格(mm)	価格(消費税別)
1800×45×45	1,000

タナリス CY 加圧注入加工 杉材(笠木用)

規格(mm)	価格(消費税別)
3000×150×30	4,200
2000×150×30	2,800

タナリス CY 加圧注入加工 杉材(柱用)

規格(mm)	価格(消費税別)
2400×90×90	5,900

◆フェンス 1 型ユニットタイプ ※受注生産品 別注可能
 パネルが完成品でスピード施工



価格表 H1800 タイプ

	無塗装品	塗装品 (ホワイト以外)	ホワイト塗装
基本型	35,000 円	お問合せ下さい	お問合せ下さい
追加型	29,000 円	お問合せ下さい	お問合せ下さい

※基本型はパネル 1 枚 柱 2 本 L 型金具 6 個
 追加型はパネル 1 枚 柱 1 本 L 型金具 6 個

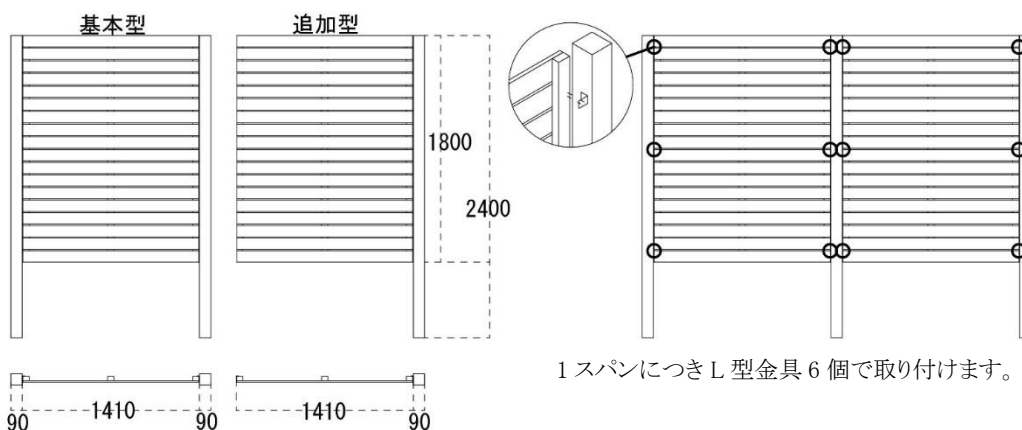

◆フェンス 2 型ユニットタイプ ※受注生産品 別注可能
 パネルが完成品でスピード施工



価格表 H1800 タイプ

	無塗装品	塗装品 (ホワイト以外)	ホワイト塗装
基本型	35,000 円	お問合せ下さい	お問合せ下さい
追加型	29,000 円	お問合せ下さい	お問合せ下さい

※基本型はパネル 1 枚 柱 2 本 L 型金具 6 個
 追加型はパネル 1 枚 柱 1 本 L 型金具 6 個

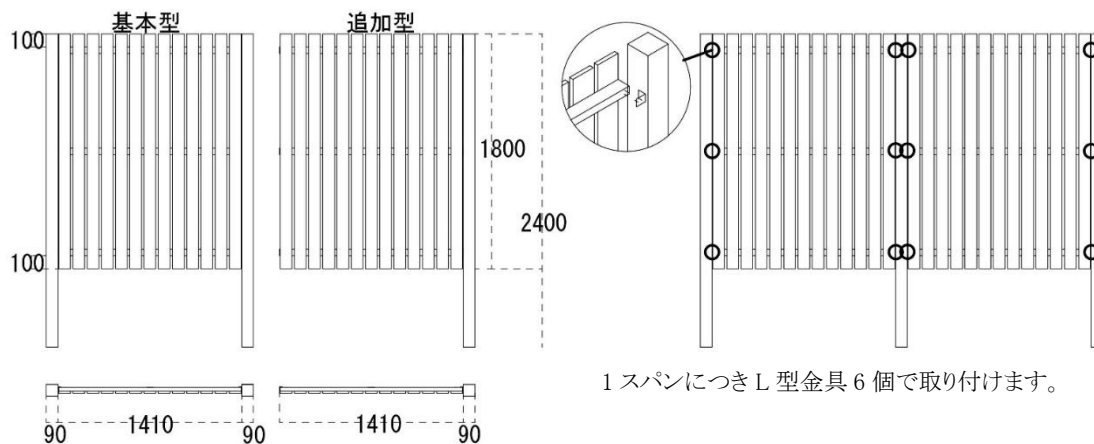

木製ウッドデッキ材

【タナリス CY 加圧注入加工】※受注生産品

リーズナブルでバリエーションも豊富！別注サイズも可能です！

タナリス CY は、安全性の高い銅化合物・シプロコナールを主成分とする環境に配慮した低毒性の加圧注入用木材防腐・防蟻剤です。



(現場塗装)

◆デッキ材(無塗装)※受注生産品 別注可能



タナリス CY 加圧注入加工 プレナ加工 面取 (杉材)

サイズ	規格 (mm)	価格
1×4(ワンバイフォー)×12ft(フィート)	19×89×3650mm	お問合せ下さい
2×4(ツーバイフォー)×12ft(フィート)	38×89×3650mm	お問合せ下さい
2×6(ツーバイシックス)×12ft(フィート)	38×140×3650mm	お問合せ下さい
4×4(フォーバイフォー)×12ft(フィート)	89×89×3650mm	お問合せ下さい

丸太組木 花壇材 【国産・受注生産品】

土留 花壇づくりに最適です。



丸太花壇エッジ 60cm

商品仕様	価格(消費税別)
横幅:約 60cm 構造:完成品 材質:天然木 産地:国産	お問合せ下さい

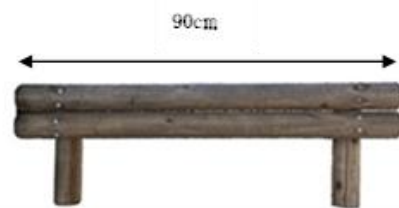

丸太花壇エッジ 90cm

商品仕様	価格(消費税別)
横幅:約 90cm 構造:完成品 材質:天然木 産地:国産	お問合せ下さい



丸太花壇ブロック H20cm×W100cm

商品仕様	価格(消費税別)
サイズ:縦約 20cm 横約 100cm 材質:天然木 産地:国産	お問合せ下さい



丸太花壇ブロック H30cm×W100cm

商品仕様	価格(消費税別)
サイズ:縦約 30cm 横約 100cm 材質:天然木 産地:国産	お問合せ下さい



丸太花壇ブロック H40cm×W100cm

商品仕様	価格(消費税別)
サイズ:縦約 40cm (20cm+20cm) 横約 100cm 材質:天然木 産地:国産	お問合せ下さい

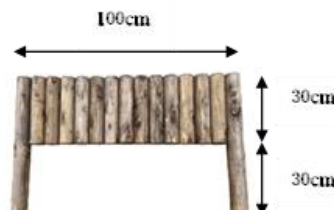

丸太花壇ブロック H60cm×W100cm

商品仕様	価格(消費税別)
サイズ:縦約 60cm (30cm+30cm) 横約 100cm 材質:天然木 産地:国産	お問合せ下さい



丸太花壇ブロック(凹凸) H30cm×W100cm

商品仕様	価格(消費税別)
サイズ:縦約 30cm 横約 100cm 材質:天然木 産地:国産	お問合せ下さい

<ご注意>

■色ムラについて

個体差による色ムラをなくすことはできないことをご了承ください。

■割れ、反り、ささくれについて

木材の特性上、カケ、ささくれ、入り皮、割れ、反りが生じる場合があります。木製品の特性上避けられない現象であることをご了承ください。

■節について

天然木の為、節の多いものと少ないものがあります。

■塗装について

お届けした商品によっては塗装の濃淡がある場合があります。

■メンテナンスについて

雨や紫外線により色褪せや割れといった経年変化が生じます。長く使うために、定期的なメンテナンスをおすすめします。

■設置時の注意:ハンマー等を使用して設置を行ってしまうと、商品の破損につながる恐れがございますのでご了承ください。

土留丸太・土留板柵・ロープ柵

【受注生産品】

杉材 松材 桧材等々 現場に合わせて加工致します。



杭・丸太 【天然資材】

樹木を支える支柱材。



白丸太



クレオトップ丸太



薬剤注入丸太



松丸太



栈木 半貫 測量杭

商品名	規格	商品名	規格
白丸太 / 杭	60×φ6.0cm	薬剤注入板	400×9×4cm
白丸太杭	90×φ6.0cm	焼板	400×9×3cm
白丸太杭	120×φ6.0cm	焼板	400×9×4cm
白丸太杭	150×φ6.0cm	白丸太 "桧"	240×φ10.0cm
白丸太杭	180×φ6.0cm	白丸太 "桧"	300×φ10.0cm
白丸太杭	210×φ7.5cm	薬剤注入丸太 "桧"	240×φ10.0cm
白丸太梢	400×末口φ3.0cm	薬剤注入丸太 "桧"	300×φ10.0cm
クレオトップ丸太 / 杭	60×φ6.0cm	薬剤注入丸太 "桧"	240×φ12.0cm
クレオトップ丸太杭	90×φ6.0cm	薬剤注入丸太 "桧"	300×φ12.0cm
クレオトップ丸太杭	120×φ6.0cm	焼丸太 "桧"	240×φ10.0cm
クレオトップ丸太杭	150×φ6.0cm	焼丸太 "桧"	300×φ10.0cm
クレオトップ丸太杭	180×φ6.0cm	焼丸太 "桧"	240×φ12.0cm
クレオトップ丸太杭	210×φ7.5cm	焼丸太 "桧"	300×φ12.0cm
クレオトップ丸太梢	400×末口φ3.0cm	白丸太	540×中径φ6.0cm
薬剤注入丸太 / 杭	60×φ6.0cm	白丸太	630×中径φ6.0cm
薬剤注入丸太杭	90×φ6.0cm	白丸太	720×中径φ7.5cm
薬剤注入丸太杭	120×φ6.0cm	白丸太	810×中径φ7.5cm
薬剤注入丸太杭	150×φ6.0cm	栈木	4000×48×24mm
薬剤注入丸太杭	180×φ6.0cm	栈木	2000×48×24mm
薬剤注入丸太杭	210×φ7.5cm	半貫	4000×45×15mm
薬剤注入丸太梢	400×末口φ3.0cm	半貫	2000×45×15mm
焼丸太 / 杭	60×φ7.5cm	測量杭	900×45×45mm
焼丸太杭	90×φ7.5cm	測量杭	600×45×45mm
焼丸太杭	120×φ7.5cm	バタ角	4000×90×90mm
焼丸太杭	150×φ7.5cm		
焼丸太杭	180×φ7.5cm		
松丸太杭	各種		

竹材

【天然資材】

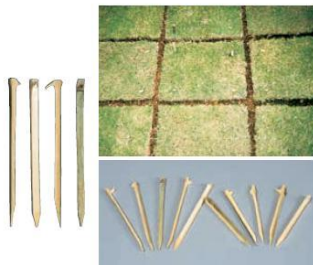

商品名	規格
真竹(唐竹)	3寸 16~20本/束
真竹(唐竹)	3.5寸 14本/束
真竹(唐竹)	4寸 12本/束
真竹(唐竹)	5寸 7~8本/束
真竹(唐竹)	6寸 5本/束
真竹(唐竹)	7寸 4本/束
真竹(唐竹)	8寸 3本/束
真竹(唐竹)	9寸 2本/束
建仁寺用割竹 "青"	6尺(H1800×L1800)
建仁寺用割竹 "晒"	6尺(H1800×L1800)
輸入晒黄固竹	6分 100本/束
輸入晒黄固竹	7分 80本/束
輸入晒黄固竹	8分 60本/束
輸入黒竹(国産も有ります)	6分 100本/束
輸入黒竹(国産も有ります)	7分 80本/束
輸入黒竹(国産も有ります)	8分 60本/束
切竹	受注生産品
国産黒竹	7分 70本/束
国産黒竹	8分 50本/束

芝串(目串)

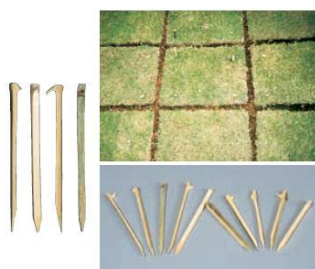

商品名	規格
芝串(目串)	12cm 2000本/袋
芝串(目串)	15cm 2000本/袋
芝串(目串)	18cm 2000本/袋

青建仁寺垣用割竹(真竹)【天然資材】

◆建仁寺垣は遮蔽垣の代表です。構造は割竹(真竹)を立子として使い、太竹の半割を押縁にして、上部には玉縁をかけて化粧結びをするのが一般的な形です。押縁の数やつくる人の感覚によってそれぞれデザインされます。竹垣を表と裏からも見せるような場合は立子を両面に使います。



規格
5尺(W45×L1500・40枚入)1間入/束
6尺(W45×L1800・40枚入)1間入/束

- 天然素材のため多少のバリ・そり・節・ささくれ・ヒビ割れ・色の濃度差があります。
- 天然素材のため規格寸法の多少のばらつきがあります。
- こちらの商品は受注生産品となります

肥料・活力剤

植えるとき・弱ったときの活力アップに

植物活力素メネデール



- 主な用途
さし木、株分け、植え替え
花苗・野菜苗の植え付け
果樹・花木・庭木の植え付け
種まき、球根の植え付け
弱った草花・庭木等の回復

メネデール芝肥料原液はチッソ、リン酸、カリの三要素に加え植物に必要な鉄をはじめとした各種活力素(微量要素)をバランスよく配合した芝生やグランドカバー、苔等の下草類専用の液体肥料です。特にチッソ及び鉄を強化していますので葉色を良くし芝生や下草類を色鮮やかに育てます。

規 格	
メネデール	2ℓ
メネデール	5ℓ
メネデール	20ℓ
メネデール	樹幹注入液 250ml
メネデール	芝肥料原液 1L

剪定・整枝時の切り口に

トップジンM



剪定・整枝時の切り口、胴枯病などの病患部を削り取った後の傷口に塗るペースト状の殺菌剤で、病原菌の侵入を防止、枯れ込みを防止し、切り口の治りを早めます。

規 格	
トップジン M ペースト	1kg 入
トップジン M ペースト	200g 入

樹木の切り口保護材

カルスメイト



- 用途
せん定、接ぎ木による枯れ込み防止。
雨水の侵入防止と傷口の保護。
- 特長
展着性が非常に優れているため、塗布後はがれたり、ひび割れせず長期間効果を持続します。

規 格	
カルスメイト	1kg 入
カルスメイト	150g 入

土に打ち込むだけで樹木いきいき

グリーンパイル

業務用ミニ 180g 75 本/箱



形状:棒状(内径×長さ×重量)3cm×20cm×180g
荷姿:75本/箱
備考:樹木専用打込肥料 低木～中高木

業務用スモール 100g 70 本/箱



形状:棒状(内径×長さ×重量)2cm×25cm×100g
荷姿:70本/箱
備考:樹木専用打込肥料 低中木

業務用ラージ 300g 50 本/箱



棒状(内径×長さ×重量)3cm×30cm×300g
荷姿:50本/箱
備考:樹木専用打込肥料 中高木

植物保護保湿剤

グリーンナー



●グリーンナーのはたらき

- ・雨、風、砂塵、乾燥、寒気、様々な傷から植物体を優しく強力でガードします。
- ・形成された皮膜は、手でこすっても、降雨でも剥落しません。
- ・光合成に必要な光の透過を妨げません。
- ・植物体の生命維持に最少限必要な、ガスや水蒸気の通過は妨げません。

規 格	
グリーンナー	1 リットル
グリーンナー	2 リットル
グリーンナー	10 リットル
グリーンナー	20 リットル

薬品

除草剤

ラウンドアップ マックスロード



スギナの根をより確実に枯らせる様になりました。
さらに雨に強く！散布後一時間たてば、その後雨が降っても大丈夫！気温が低い時でも、確かな効果を発揮！
乾燥した天気が続いても、確かな効果を発揮！
曇った日が続いても、確かな効果を発揮！
夕暮れ時でも、確かな効果を発揮！

エイトアップ液剤 5L



生育中のあらゆる雑草に優れた効果を示します。
多年生雑草の再生を長期間抑えます。
安全性が高く安心して使えます。
適用範囲が広いので幅広い分野で使用できます

殺虫剤

イカリ消毒スーパースズメバチジェット(480mL)



- 危険なズメバチを速く倒す新殺虫成分メトフルリン配合。
- 強力ノズルにより薬剤が大量に噴射し、遠くまで届きます。
- メトフルリンが巣の中で蒸散、巣の隅々まで行きわたります。

イカリ消毒スーパーハチジェット(480mL)



- ハチに速効的に効く薬剤と、確実に致死させる薬剤とを組み合わせ、確かな効力を発揮します。
- 一度に大量に噴霧できる特殊な強力ノズルにより、遠くや高所にも薬剤が届きます。

石灰硫黄合剤 10リットル



1. 殺虫・殺菌の両作用があり、特に果樹の越冬病害虫防除にも高い効果を示します。
2. 有機農産物の日本農林規格(有機 JAS)に適合する農薬です。

防腐剤

クレオトップ クリア



クレオソートに代わる新時代の木材防腐剤。
色は無色透明。
木柵・杭・木柵・支柱・板塀・ウッドデッキ等、屋外の木製品の防虫・防腐。

クレオトップ ブラウン



クレオソートに代わる新時代の木材防腐剤。
落ち着いたブラウンに仕上がります。
屋外でも色あせしにくく、長期間ご使用いただけます。木柵・杭・木柵・支柱・板塀・ウッドデッキ等、屋外の木製品の防虫・防腐。

竹用保護材 竹ガード 4L



竹垣、竹杭、園芸用竹製品等の表面を保護し、腐れ、カビや害虫から守ります。
下地の竹の風合いをそのまま生かしたクリアタイプです。
乾燥後は臭いが残らないので安心して使えます。
青竹にはご使用できません)

白アリスーパー21 4L



●防蟻剤としてピレスロイド様の有機ケイ素系化合物シラフルオフェンを使用。 ●シロアリなど木材害虫に対して、接触毒及び食毒の殺虫作用を示し、合成ピレスロイド剤に匹敵する殺虫効果を発揮します。 ●木材防腐剤の配合により木材の腐れを防止します。 ●耐アルカリ性が良く、アルカリ条件下での各種建材への使用が可能です。 ●殺虫効果が安定しており、残効性及び即効性に優れています。

棕櫚繩・緑化用テープ類・杉皮



棕櫚繩玉卷 太さ約 3mm

規格	入数	価格(消費税別)
玉巻 1000m 赤 1本出/2本出	8玉	8,500/玉
玉巻 1000m 黒 1本出/2本出	8玉	9,400/玉
玉巻 500m 赤 1本出/2本出	10玉	4,800/玉
玉巻 500m 黒 1本出/2本出	10玉	5,200/玉

那智印 大束 太さ約 3mm

規格	入数	価格(消費税別)
大束 赤 1本出し 長さ40m	50把	520/把
大束 黒 1本出し 長さ40m	50把	530/把

本棕櫚松印 大束 太さ約 4mm

規格	入数	価格(消費税別)
大束 黒 1本出し 長さ45m	50把	1,060/把



根巻テープ

規格	入数	価格(消費税別)
40cm×20m	16巻	2,120/巻
50cm×20m	12巻	2,450/巻
60cm×20m	9巻	3,080/巻
70cm×20m	6巻	3,720/巻
80cm×20m	6巻	4,120/巻
90cm×20m	6巻	4,360/巻
100cm×20m	6巻	4,860/巻
120cm×20m	6巻	6,100/巻



緑化スギテープ

規格	入数	価格(消費税別)
#100 10.0cm×10m	20巻	1,570/巻
#125 12.5cm×10m	16巻	1,970/巻
#150 15.0cm×10m	16巻	2,290/巻
#200 20.0cm×10m	12巻	3,050/巻



幹巻テープ

規格(mm)	入数	価格(消費税別)
#100 10cm×20m	45巻	900/巻
#125 12.5cm×20m	45巻	1050/巻
#150 15cm×20m	30巻	1,260/巻



麻縄

規格	入数	価格(消費税別)
722 太さ 3mm 長さ約 490m	6玉	3,000/玉
723 太さ 4.5mm 長さ約 330m	6玉	3,000/玉
724 太さ 6mm 長さ約 250m	6玉	3,000/玉
726 太さ 8mm 長さ約 160m	6玉	3,000/玉
728 太さ 10mm 長さ約 120m	6玉	3,000/玉



天然杉皮テープ(ミシン掛)

規格(mm)	入数	価格(消費税別)
#100 10cm×5m	24巻	1,530/巻
#150 15cm×5m	16巻	2,210/巻
#200 20cm×5m	12巻	2,950/巻
#300 30cm×5m	8巻	4,420/巻

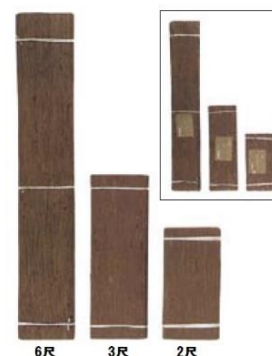

輸入杉皮

規格(mm)	入数	価格(消費税別)
2尺約 30cm×60cm18枚1坪入	5坪	お問合せ下さい
3尺約 30cm×90cm12枚1坪入	5坪	お問合せ下さい
6尺約 30cm×180cm6枚1坪入	5坪	お問合せ下さい

このページの価格の掛率は他のページの掛率とことなりますのでご相談ください。

わら縄・イ草縄・ロールコモ・稲わら

【天然資材・国産】



品名	太さ	長さ/巻	重さ/巻	入数
わら縄	1.5分	約200m	約2.3kg	4巻/束
わら縄	2分	約180m	約3kg	4巻/束
わら縄	2.5分	約129m	約3.5kg	4巻/束
わら縄	3分	約98m	約3.5kg	4巻/束
イ草縄	1.5分	約200m	約2.2kg	5巻/束
イ草縄	2分	約140m	約2.5kg	4巻/束
イ草縄	2.5分	約140m	約3kg	4巻/束
イ草縄	3分	約120m	約3kg	4巻/束
イ草縄	3.5分	約100m	約3kg	4巻/束
品名	規格			
ロールコモ	1m×36m/巻			

熊手・箒・針金・釘



熊手・手熊手 国産

規格	価格(消費税別)
細熊手ビニールカズラ巻 柄長 115cm 爪 33本	1,390/本
細熊手溝かき 柄長 115cm 爪 21本	1,030/本
手熊手 爪 8本	770/本
荒熊手 柄長 115cm 爪 11本	1,420/本
鬼熊手 柄長 125cm 爪 10本	2,590/本



ウルトラ熊手 パイプ柄

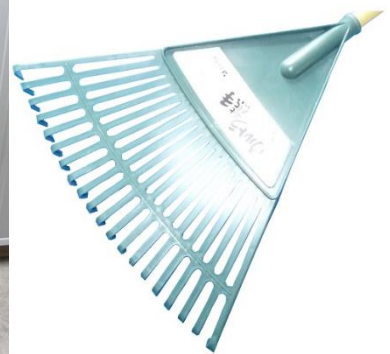

規格	価格(消費税別)
ウルトラ熊手 P(L)	1,710/本
ウルトラ熊手 P(S)	980/本



竹箒

規格	価格(消費税別)
竹箒 5段	1,430/本



庭園箒

規格	価格(消費税別)
庭園箒 大(全長 70cm)	1,040/本
庭園箒 小(全長 60cm)	740/本



針金

規格	入数	価格(消費税別)
# 16 1kg(約 60m)	10 巻	お問い合わせ下さい
# 18 1kg(約 110m)	10 巻	お問い合わせ下さい
# 20 1kg(約 200m)	10 巻	お問い合わせ下さい
# 18 25kg(約 2750m)	1 巻	お問い合わせ下さい
# 20 25kg(約 5000m)	1 巻	お問い合わせ下さい



銅線

規格	入数	価格(消費税別)
# 16 1kg(約 54m)	10 巻	お問い合わせ下さい
# 18 1kg(約 90m)	10 巻	お問い合わせ下さい
# 20 1kg(約 165m)	10 巻	お問い合わせ下さい



ノーリツ番線(加工番線)

規格	入数	価格(消費税別)
10(3.1)×800	200 本/箱	お問い合わせ下さい

丸釘 1kg/箱

規格(長さ)	入数	価格(消費税別)
65/75/90/100/125/150	-	お問い合わせ下さい

真ちゅう釘 丸頭 1kg/箱

規格(長さ)	入数	価格(消費税別)
32/38/45/50/65/75	-	お問い合わせ下さい

真ちゅう釘 スクリュー釘 1kg/箱

規格(長さ)	入数	価格(消費税別)
32/38/45/50/65/75	-	お問い合わせ下さい

このページの価格の掛率は他のページの掛率とことなりますのでご相談ください。

剪定用具

越後花吹雪



S-01
花吹雪 剪定鋏 NS 型
全長 195mm/重量 260g
YCS-3



S-02
花吹雪 剪定鋏 S 型
全長 200mm/重量 260g
YCS-3



S-03
花吹雪 剪定鋏 A 型
全長 200mm/重量 270g
S58C



S-04
花吹雪 片刃芽切鋏
全長 190mm/重量 180g
S58C

工藤製鋏所



S-21
工藤製鋏所 剪定鋏 B 型
全長 205mm/重量 240g
炭素鋼



S-22
工藤製鋏所 剪定鋏 A 型
全長 205mm/重量 290g
炭素鋼



S-23
工藤製鋏所 剪定鋏 左刃
全長 205mm/重量 240g
炭素鋼



S-24
工藤製鋏所 剪定芽切鋏
全長 190mm/重量 180g
炭素鋼



S-25
工藤製鋏所剪定芽切鋏長刃
全長 200mm/重量 190g
炭素鋼



S-26
工藤製鋏所両刃芽切鋏長刃
全長 6,500mm/重量 290g
炭素鋼



S-27
工藤製鋏所 片手刈込鋏 左刃
全長 270mm/重量 300g
KA70 SK7 等



S-28
工藤製鋏所 両刃根切鋏
全長 205mm/重量 210g
KA70 SK7 等

吾妻川



S-29
吾妻川 両刃芽切鋏
全長 200mm/重量 200g
炭素鋼



S-30
吾妻川 片刃芽切鋏
全長 205mm/重量 210g
炭素鋼



S-31
吾妻川 片刃芽切鋏
長刃
全長 230mm/重量 230g
炭素鋼



S-32
吾妻川 軽量片手刈込
鋏リング付
全長 285mm/重量 280g
炭素鋼



S-33
吾妻川 片手刈込鋏
リング付
全長 320mm/重量 380g
炭素鋼

このページの価格の掛率は他のページの掛率とことなりますのでご相談ください。

飛塚製鋏所



S-05
飛庄 剪定鋏 SR-1
全長 195mm/重量 250g
YCS-3



S-06
飛庄 剪定鋏 A 型
全長 200mm/重量 240g
YCS-3



S-07
飛庄 剪定鋏 A 型 9 吋
全長 230mm/重量 400g
YCS-3



S-08
飛庄 剪定芽切鋏
全長 185mm/重量 170g
SK-5



S-09
飛庄 剪定芽切鋏長刃
全長 205mm/重量 190g
SK-5



S-10
飛庄 両刃芽切鋏長刃
全長 200mm/重量 190g
SK-5



S-11
飛庄 両刃芽切鋏平刃
全長 200mm/重量 170g
SK-5



S-12
飛庄 飛鳥型
全長 195mm/重量 230g
YCS-3



S-13
飛庄 剪定鋏左利き用
全長 200mm/重量 230g
SK-5



S-14
飛庄 剪定芽切鋏長刃
全長 205mm/重量 200g
SK-5



S-15
飛庄 松葉切鋏(足輪付)
全長 230mm/重量 240g
S60C



S-16
飛庄 片手刈込鋏両刃
全長 270mm/重量 290g
SK-7



S-17
飛庄 片手刈込鋏両刃(反刃)
全長 270mm/重量 290g
SK-7



S-18
飛庄片手刈込鋏両刃(足輪付)
全長 270mm/重量 295g
SK-7



S-19
飛庄 片手刈込鋏片刃
全長 270mm/重量 300g
SK-7



S-20
飛庄 ミニ松葉鋏
全長 163mm/重量 105g
S60C

このページの価格の掛率は他のページの掛率とことなりますのでご相談ください。

越後花吹雪



U-01
花吹雪 庭師用 A 型
全長 210mm/重量 250g
青紙鋼



U-02
花吹雪 庭師用 B 型
全長 218mm/重量 210g
青紙鋼



U-03
花吹雪 庭師用 C 型
全長 215mm/重量 290g
青紙鋼



U-04
花吹雪 津島型 1 号
全長 230mm/重量 280g
青紙鋼



U-05
花吹雪伊吹刈 3.5 寸刃
全長 230mm/重量 230g
青紙鋼



U-06
花吹雪 京型 1 号
全長 220mm/重量 280g
青紙鋼



U-10
花吹雪ミニ松葉芽切No.1
全長 125mm/重量 55g
青紙鋼



U-12
花吹雪ミニ松葉芽切No.3
全長 130mm/重量 70g
青紙鋼



U-13
花吹雪 大久保長刃
全長 200mm/重量 230g
青紙鋼



U-17
花吹雪大久保長刃左用
全長 200mm/重量 228g
黄紙鋼



U-18
花吹雪庭師用 A 型左用
全長 210mm/重量 240g
白紙鋼



U-19
花吹雪津島型 1 号左用
全長 230mm/重量 270g
白紙鋼



このページの価格の掛率は他のページの掛率とことなりますのでご相談ください。

フェルコ



フェルコ 6 スタンダードモデル
全長:195mm 重量:210g
価格 7,820



フェルコ 7 回転ハンドル式モデル
全長:210mm 重量:290g
価格 11,500



フェルコ 8 スタンダードモデル
全長:210mm 重量:245g
価格 8,970



フェルコ #10
全長:210mm 重量:290g
価格 11,500



左利き用



フェルコ 9 スタンダードモデル
全長:210mm 重量:245g
価格 8,970



フェルコ #910
全長:235mm 重量:110g
価格 3,680



フェルコ #12
全長:200mm 重量:265g
価格 11,270



フェルコ #902
全長:100mm 重量:30g

岡恒



岡恒 植木鋏 A 型
全長:210mm 重量:250g
価格 8,100



岡恒 植木鋏 D 型
全長:200mm 重量:215g
価格 7,800



岡恒 剪定 No.103
全長:200mm 重量:230g
価格 6,750

RAZORSAW(レザーソー)

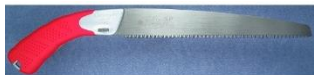

レザーソー-SELECT250 仮枠
刃長:250mm 板厚:0.7mm
本体価格 4,830/替刃価格 2,250



レザーソー-SELECT250 竹挽
刃長:250mm 板厚:0.7mm
本体価格 4,830/替刃価格 2,250

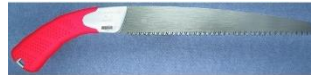

レザーソー-SELECT250 生木
刃長:250mm 板厚:0.8mm
本体価格 4,830/替刃価格 2,250



レザーソー-SELECT250 剪定
刃長:250mm 板厚:1.1mm
本体価格 5,250/替刃価格 2,630

Silky(シルキー)



ポケットボーイ万能目 130 本体
刃渡り:130mm 切幅:1.1mm
本体価格 2,900/替刃価格 1,540



めばえ剪定 240 本体
刃渡り:240mm 切幅:1.3mm
本体価格 4,420/替刃価格 2,020



ゴム太郎荒目 240 本体
刃渡り:240mm 切幅:1.3mm
本体価格 5,330/替刃価格 2,600



ゴム太郎プロ剪定 240 本体
刃渡り:240mm 切幅:1.1mm
本体価格 5,630/替刃価格 2,760

ポケットボーイ万能目 170 本体
刃渡り:170mm 切幅:1.1mm
本体価格 3,120/替刃価格 1,700

めばえ剪定 270 本体
刃渡り:270mm 切幅:1.3mm
本体価格 4,730/替刃価格 2,160

ゴム太郎荒目 270 本体
刃渡り:270mm 切幅:1.3mm
本体価格 5,630/替刃価格 2,760

ゴム太郎プロ剪定 300 本体
刃渡り:270mm 切幅:1.3mm
本体価格 6,310/替刃価格 3,280

このページの価格の掛率は他のページの掛率とことなりますのでご相談ください。

刈込鋏



K-01
花吹雪 門型刈込鋏
195mm
全長 815mm 刃長 200mm
重量 780g 柄:朴
SK-5



K-02
花吹雪 京型刈込鋏
195mm
全長 815mm 刃長 200mm
重量 910g 柄:樫
黄紙鋼



K-03
花吹雪 門型刈込鋏
180mm
全長 765mm 刃長 185mm
重量 1070g 柄:樫
青紙鋼



K-04
花吹雪 門型刈込鋏
210mm
全長 880mm 刃長 215mm
重量 1220g 柄:樫
青紙鋼



K-05
花吹雪 西型刈込鋏
180mm
全長 770mm 刃長 185mm
重量 940g 柄:樫
青紙鋼



K-08
花吹雪 鉋目門型刈込鋏
210mm
全長 860mm 刃長 210mm
重量 960g 柄:栗
白紙鋼



K-10
花吹雪 止無刈込鋏
195mm
全長 705mm 刃長 200mm
重量 940g 柄:樫
白紙鋼



K-11
花吹雪 止無刈込鋏
300mm
全長 655mm 刃長 305mm
重量 970g 柄:樫
白紙鋼



K-12
花吹雪 止式刈込鋏
240mm
全長 625mm 刃長 245mm
重量 1010g 柄:樫
黄紙鋼



K-13
花吹雪 庭師用刈込鋏
195mm
全長 690mm 刃長 195mm
重量 900g 柄:樫
白紙鋼



K-16
花吹雪 東方型刈込鋏反刃
195mm※薄刃総磨仕上
全長 730mm 刃長 200mm
重量 620g 柄:朴
黄紙鋼



K-18
花吹雪 止付刈込鋏
195mm
全長 750mm 刃長 195mm
重量 960g 柄:樫
SK-5



K-19
花吹雪 太枝切鋏(株切)
全長 760mm 刃長 100mm
重量 1200g 柄:樫
SK-5

このページの価格の掛率は他のページの掛率とことなりますのでご相談ください。

皮ケース類



C-01
植木鋏用(台曲)
H265mm×W135mm



C-02
植木鋏用(台曲)
H260mm×W145mm



C-03
4寸/5寸刃用植木鋏用
H300mm×W145mm



C-05
本職植木鋏用(台曲)
H280mm×Wmm150
※特厚革銅鋏



C-06
植木鋏用(台曲滑皮2重縫)
H270mm×W150mm



C-10
植木鋏用(台曲アクリル加工)
H280mm×W130mm
※防水アクリル加工



C-11
4寸刃植木鋏用
H290mm×W150mm



C-13
松葉鋏用(台曲2重縫)
H310mm×W160mm



C-31
剪定鋏用(台曲)
H215mm×W80mm



C-32
剪定鋏用大(台曲2重縫)
H240mm×W90mm



C-33
剪定鋏用(台曲)
H220mm×W75mm



C-34
剪定鋏/ヘンチ用(台曲)
H220mm×W75mm



C-35
剪定鋏用(台曲筒型大)
H230mm×W80mm



C-36
剪定鋏/ミゼットカッター用
(台曲)H230mm×
W85mm



C-37
剪定鋏用(台曲アクリル加工)
H260mm×W85mm
※防水アクリル加工



C-38
剪定鋏用(直型)
H230mm×W90mm



C-39
剪定鋏用(筒型小)
H215mm×W70mm



C-40
本職用剪定鋏用(台曲2重縫)
H260mm×W95mm
※特厚皮銅鋏



C-61
折込鋸用(台曲小)
H250mm×W70mm



C-62
折込鋸用(台曲台)
H265mm×W90mm



C-63
折込鋸、剪定鋏2段(台曲)
H270mm×W95mm



C-65
折込鋸用
H230mm×W80mm



C-66
折込鋸、剪定鋏2段
H230mm×W85mm

このページの価格の掛率は他のページの掛率とことなりますのでご相談ください。



C-67
本職用折込鋸用(台曲)
H270mm×W90mm
※特厚革銅鉾



C-82
本職用刈込鋇用
H270mm×W75mm



C-90
刈込鋇用角型(布皮)
H240mm×W70mm



C-101
芽切鋇用
H220mm×W85mm



C-102
片手刈込(根切)鋇用
H275mm×W80mm



C-103
片手刈込鋇足輪付用
H290mm×W130mm



C-105
ミニ松葉鋇、ミニ大久保
鋇用 H150mm×W85mm



C-112
片手刈込(根切)鋇用
H290mm×W86mm



C-83 刈込鋇用角型
H240mm×W70mm

C-84 刈込鋇用角型
H270mm×W70mm

C-86 刈込鋇用角型
H300mm×W70mm



C-71 作業用ベルト
H1110mm×W36mm

C-72 作業ベルト
H1110mm×W36mm

造園金物

コヤスケ・ピシャン・トンカチ



コヤスケ 柄付
No1 12×40mm
No2 10×40mm(埋込)
No5 8×40mm
No7 8×35mm
No8 6×30mm



山形コヤスケ 柄付
10×50mm
8×40mm



ピシャン(片刃)柄付
4×4 16刃
5×5 25刃



ピシャン(両刃)柄付
16刃/25刃
25刃/49刃



刃ピシャン 柄付き
4刃/5刃



トンカチ(ストレート型)両刃柄付き
6口/18幅
16口/25幅
25口/25幅
30口/30幅



トンカチ(ケイシャ型)両刃柄付き
19口/20幅
22口/22幅



鉄平トンカチ両刃 柄付き
8×18-18幅
10×20-20幅

※価格はお問い合わせ下さい。

このページの価格の掛率は他のページの掛率とことなりますのでご相談ください。

石頭・玄能



石頭 柄無し
0.7kg
1.0kg



鋼玄能
φ55 3.0kg
φ66 3.5kg



超硬玄能
φ50 3.0kg
φ58 3.5kg

ノミ・端切り・矢



ハツリノミ
φ27(穴埋込)
φ30(穴埋込)



平ノミ
φ5分 3×12 幅
φ6分 4×25 幅



先ノミ
φ6分 5×5



端切り(鉄平用)
5分平台 4×15 幅
5分平台 4×20 幅



端切り(花崗岩用)
φ8分 8×25 幅
φ8分 8×30 幅



刃付端切り
平台 10×50



板矢
小 6厚×60L×30 幅
中 12厚×80L×40 幅
大 14厚×90L×50 幅



セリ矢
φ14.5
φ16
φ22



E-23

E-24

E-23 植木用地鍬
180mm×75mm 全長 280mm 重量 570g
価格 お問い合わせ下さい
E-24 植木用地鍬
200mm×85mm 重量 960g



E-25

E-25 植木屋用目地鍬 2本組
7-10mm 巾/13-16mm 巾 重量各 41g

くりばり



E-26

くりばり(直) 凌ぎ仕上
240mm×13mm 厚み 2.5
~3.0 重量 50g



E-27

くりばり(曲) 凌ぎ仕上げ
φ170mm×12mm 厚み
2.5~3.0 重量 80g



E-28

くりばり(楕円形) 凌ぎ仕上
げ φ170mm×12mm 厚み
2.5~3.0 重量 80g



E-29

くりばり(曲) φ170mm×
12mm 厚み 2.5~3.0 重
量 90g



E-30

くりばり(楕円形) φ170mm
×12mm 厚み 2.5~3.0
重量 90g

※価格はお問い合わせ下さい。

このページの価格の掛率は他のページの掛率とことなりますのでご相談ください。

プランター・プラ箱



AZプランター-650eco すのこ付 色:ダークグリーン ダークブラウン
サイズ:約 655(横)*約 230(縦)*約 180mm(高さ)



AZライトプランター-eco 色:ダークグリーン ダークブラウン
サイズ:約 630(横)*約 215(縦)*約 180mm(高さ)



AZライトプランター-550eco 色:ダークグリーン/ダークブラウン
サイズ:約 540(横)*約 185(縦)*約 150mm(高さ)



AZ ベジプランター-NEO 500 色:ブラウン・グリーン
サイズ:【500タイプ】約 515(横)*約 335(縦)*約 258mm(高さ)



AZ ベジプランター-NEO 700 色:ブラウン・グリーン
サイズ:【700タイプ】約 705(横)*約 395(縦)*約 258mm(高さ)



AZ ベジプランター 深型 色:緑・チョコ
サイズ:約 690(横)*約 309(縦)*約 383mm(高さ)



AZ 角型プランター-250 色:ブラウン・グリーン
サイズ:約 250(W)*約 250(D)*約 180mm(H)



ボールプランター-300 色:ブラウン・グリーン
サイズ:直径約 315φ*約 167mm(高さ)



プランター用受皿 570-160 色:ホワイト・ダークグリーン・ダークブラウン
サイズ:約 570(横)*約 160(縦)*約 32mm(高さ)

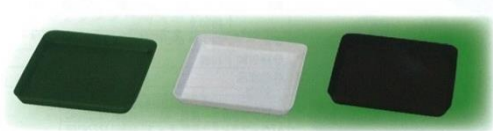

プランター用受皿 195-195 色:ホワイト・ブラウン・グリーン
サイズ:約 195(W)*約 195(D)*約 20mm(H)



ガーデンプラブロック L01 ブラウン
サイズ:約 370(横)*約 90(縦)*約 190mm(高さ)



ガーデンプラブロック 300B ブラウン
サイズ:約 370(横)*約 90(縦)*約 300mm(高さ)



ガーデンプラブロック スリム ブラウン
サイズ:約 370(横)*約 60(縦)*約 190mm(高さ)



ウッドブラフェンス 約 545(横)+約 49(ジョイント部)×約 360(縦)



25

プラ箱 25 緑



40

プラ箱 40 緑



60

プラ箱 60 緑

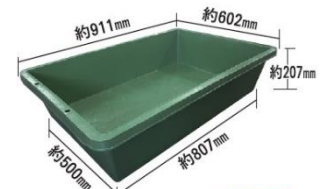

80

プラ箱 80 緑

価格や資料等はお問合せ下さい。